

**UNIVERSIDAD NACIONAL DANIEL ALCIDES CARRIÓN
FACULTAD DE CIENCIAS ECONÓMICAS Y CONTABLES
ESCUELA DE FORMACIÓN PROFESIONAL DE ECONOMÍA**



TESIS

**“PERÚ: EL CRECIMIENTO ECONÓMICO
Y SU RELACIÓN CON EL CONSUMO
PRIVADO 2007-2017”**

**PARA OPTAR EL TÍTULO PROFESIONAL
DE ECONOMISTA**

PRESENTADO POR:

Bach. Jessica Elizabeth, GARCÍA QUISPE

Bach. Lizbeth Janina, MUÑOZ ROJAS

ASESOR:

Dr. Leónidas F., VILLAORDUÑA CALDAS

Pasco, Perú - 2018.

SUSTENTADO Y APROBADO ANTE LOS JURADOS

Dr. Ángel TORRES VÁSQUEZ
PRESIDENTE

Dr. Esteban LAVADO VÁSQUEZ
MIEMBRO

Mg. Walter MEJÍA OLIVAS
MIEMBRO

DEDICATORIA

A Nuestros Padres por su
Apoyo Incondicional en
Nuestra Formación
Profesional.

Jessica y Lizbeth

AGRADECIMIENTOS

Culminar nuestra investigación ha sido una gran tarea para nosotras, pues ha sido ardua la labor que nos hemos encaminado; al culminar el desarrollo de nuestro trabajo de investigación hemos reflexionado que no es fácil dar por terminado un escrito referido a nuestra tesis universitaria. Aparentemente el escribirlo es fácil; pero no lo es, pues consiste en escribir párrafo por párrafo, texto por texto. Podemos hacer un borrador de un artículo, luego pasamos a otro borrador y así sucesivamente y difícilmente logramos concretar el referido escrito. En el desarrollo de nuestro trabajo de tesis se ha tenido esa dificultad; sin embargo, lo hemos superado con creces.

Para el desarrollo de nuestra tesis, en primer lugar, tenemos que agradecer a Dios por prestarnos vida salud y fe para seguir adelante; en segundo lugar, agradecer a nuestros padres por haber tenido la tesonera exigencia de cada día y exigirnos de cumplir con nuestro objetivo más próximo, es decir obtener **nuestro Título Profesional de Economista** para poder ejercer nuestra carrera.

Mención especial merecen nuestros maestros universitarios de la carrera Profesional de Economía a quienes tenemos que agradecerles por nuestra formación profesional. A todos ellos, nuestro agradecimiento.

Por otra parte, tenemos que agradecer a nuestro profesor Asesor el Dr. **Leonidas VILLAORDUÑA CALDAS** que gracias a sus orientaciones precisas hemos podido culminar la presente investigación. También tenemos que agradecer a nuestros compañeros de promoción, quienes nos han alentado en seguir adelante.

JESSICA Y LIZBETH

INTRODUCCIÓN

La presente investigación titulada: “**PERU: EL CRECIMIENTO ECONÓMICO Y SU RELACIÓN EL CONSUMO PRIVADO 2007-2017**” ha analizado lo concerniente al consumo privado ocurrido en estos años; pero no solo el consumo privado sino también el problema del empleo, el alza de los precios, el consumo privado y las exportaciones netas, variables elementales que se relacionan con el PIB, que es una variable que lo conforma el $C+I+G - X-M$, esta relación nos ha servido para el análisis cuantitativo. Hay que mencionar que el empleo está en relación con el PIB real¹, lo que no quiere decir que el PIB nominal² no sea persé importante y lo utilizamos en la parte descriptiva de nuestra investigación.

En el capítulo I del trabajo de investigación se ha planteado el problema; es decir se ha descrito la realidad de lo que viene sucediendo con el consumo privado relacionado con el Producto interno Bruto. El consumo privado actúa como una variable “motor” del crecimiento del PIB; junto con las exportaciones, las inversiones públicas y privadas, el consumo privado salva de una debacle la caída del PIB. Por ello es que el consumo privado es fundamental para el crecimiento de la producción. Pero para que haya consumo privado tiene que haber producción, dinero en los bolsillos de los peruanos, tiene que existir empleo y los precios de los bienes y servicios tienen que ser estables. Este es un problema que se tiene que afrontar.

En el capítulo II, que se refiere al Marco Teórico vemos el fundamento de nuestra investigación, aquí definimos las teorías de del tema que tratamos, teorías de distintos autores, discusiones teóricas y prácticas, se presentan las distintas teorías de autores de libros, revistas, textos, ensayos, paper acerca del tema de investigación. Empezamos con los antecedentes de la investigación, es decir temas análogos al que estamos realizando, presentamos las discusiones y resultados de temas tratados con anterioridad

¹ **El PIB real es la producción de bienes y servicios finales producidos en un país pero a precios constantes**, es decir, el PIB real elimina el cambio de los precios a lo largo de los años.

² **El (PIB) nominal** es el valor a precios de mercado (a precios corrientes) de la producción de bienes y servicios finales producidos en un país durante un período determinado; refleja estos cambios anuales en incrementos (inflación) o disminuciones (deflación).

al tema que hemos ejecutado, es decir acerca del consumo privado relacionado con el crecimiento de la economía (el PIB).

El capítulo III considera la metodología y técnicas de la investigación, es decir se presentan el tipo y nivel del mismo, esta investigación es de tipo aplicada y documental, aplicada por que sale en forma práctica de la realidad misma, es decir del consumo de los mercados, trata de variables como alza de precios (inflación), del empleo, como también de las exportaciones netas. Pero también es una investigación documental porque se basa en documentos sacados del INEI y el BCR y otros documentos referentes a economía interna (PIB) y economía internacional (exportaciones).

Por otra parte, nuestra investigación tiene un diseño transversal, porque utilizamos algunas preguntas como encuestas, las encuestas están realizadas a personas seleccionadas por nosotros mismos (muestra por conveniencia). Las encuestas lo realizamos a entes empresariales confinados en nuestra provincia de Pasco (lo realizamos como un caso de lo que viene sucediendo a nivel nacional. Nuestra investigación también es longitudinal porque utilizamos datos de series cronológicas a través de los años 2007-2017. Los datos son oficiales emanados del INEI y de las memorias del BCRP.

En el capítulo IV se muestra los resultados de la investigación, allí contamos con la descripción de la investigación, describimos las variables que conforman las hipótesis, la descripción del fenómeno es importante porque nos ayuda a conocer sus fluctuaciones. En esta parte también abordamos la discusión de resultados de las variables que se describen. También vemos la contrastación de las tres hipótesis planteadas, vemos que las variables de las hipótesis se relacionan entre sí. Eso lo demostramos aplicando el programa Stata mediante la teoría y práctica de la estadística aplicada a la economía.

JESSICA Y LIZBETH

ÍNDICE

Pág.

CARATULA

DEDICATORIA

AGRADECIMIENTO

INTRODUCCIÓN

ÍNDICE

CAPITULO I

PLANTEAMIENTO DEL PROBLEMA DE INVESTIGACIÓN

1.1.	Descripción de la realidad.....	09
1.2.	Delimitación de la investigación.....	24
1.3.	Formulación del problema.....	25
	1.3.1. Problema general.....	25
	1.3.2. Problemas específicos.....	25
1.4.	Formulación de objetivos.....	26
	1.4.1. Objetivo general.....	26
	1.4.2. Objetivos específicos.....	26
1.5.	Justificación de la investigación.....	26
1.6.	Limitaciones de la investigación.....	28

CAPITULO II

MARCO TEÓRICO Y CONCEPTUAL

2.1.	Antecedentes del estudio.....	29
2.2.	Bases teóricas – científicas relacionados con el tema.....	30
2.3.	Definición de términos básicos.....	52

CAPITULO III

METODOLOGÍA Y TÉCNICAS DE INVESTIGACIÓN

3.1.	Tipo y nivel de investigación.....	56
	3.1.1. Tipo de investigación.....	56
	3.1.2. Nivel de la investigación.....	58

3.2. Método y diseño de la investigación.....	59
3.2.1. Método de la investigación.....	59
3.2.2. Diseño de la investigación.....	61
3.3. Universo y muestra.....	68
3.3.1. Universo del estudio.....	68
3.3.2. Universo social.....	69
3.3.3. Unidad de análisis.....	69
3.3.4. Muestra de la investigación.....	69
3.4. Formulación de hipótesis.....	72
3.4.1. Hipótesis general.....	72
3.4.2. Hipótesis específicas.....	72
3.5. Identificación de variables	73
3.6. Definición de variables e indicadores.....	73
3.7. Técnicas e instrumentos de recolección de datos.....	74
3.8. Técnicas de procesamiento y análisis de datos.....	74

CAPITULO IV

ANÁLISIS E INTERPRETACION DE RESULTADOS OBTENIDOS

4.1. Descripción del trabajo de campo.....	75
4.2. Presentación, Análisis e Interpretación de resultados obtenidos.....	75
4.3. Análisis Explicativo y Contrastación de hipótesis.....	91

CONCLUSIONES

RECOMENDACIONES

BIBLIOGRAFÍA

ANEXOS

CAPITULO I PLANTEAMIENTO DEL PROBLEMA DE LA INVESTIGACION

1.1. DESCRIPCIÓN DE LA REALIDAD

1.1.1. EL CONTEXTO

A. EL CONTEXTO INTERNACIONAL

A nivel Internacional se puede decir que el Consumo privado, también es el principal motor del crecimiento económico.

Del 2.5 por ciento del crecimiento que registró el Producto Interno Bruto del país en el año 2015.

El consumo privado en México registró en este año su mayor crecimiento en dos años y fue el principal impulso que tuvo la actividad económica en el periodo, ante la mejoría en el mercado laboral y el descenso en los precios.

A tasa anual este indicador avanzó 3.5%, en las cifras ajustadas por estacionalidad. En las cifras originales su crecimiento fue de 3.5%, que le permitió ser el principal motor de la economía³.

³ Informó el Instituto Nacional de Estadística y Geografía (INEGI).

2.5% del crecimiento que registró el Producto Interno Bruto (PIB) en el primer trimestre 2015, el 2.1% fueron aportados por el consumo privado⁴.

1. MÁS EMPLEO IMPULSARÁ EL GASTO

“Una vez que siga aumentando el empleo es probable que la confianza del consumidor se recupere; que ya se espere que la economía tenga un mejor desempeño, no sólo en este año, sino en años subsecuentes, puede motivar a la población a consumir más bienes durables a través del crédito o de otros instrumentos”⁵.

A pesar de que el año pasado se vio un consumo diferenciado, ahora todos los rubros relacionados con el consumo privado están presentando ya una recuperación mucho más fuerte de lo que se anticipaba al inicio de este año.

“Los salarios quizá no están creciendo a una tasa que presente problemas para la inflación, pero lo están haciendo a un ritmo superior a 4 por ciento, por lo que estamos viendo un incremento en el poder adquisitivo y esto se refleja en una mayor confianza de los consumidores para poder adquirir bienes tanto durables como no durables”⁶.

2. CONSUMO PRIVADO DESAGREGADO EN LATINOAMERICA

La información estadística para el análisis del gasto desagregado está disponible para pocos países, en

⁴ Marco Oviedo, economista en jefe de Barclays, estima que **el consumo crecerá 3.3 por ciento en el año**, en un escenario en el que el empleo seguirá en aumento y los salarios se irán recuperando.

⁵ Isaac Velasco Orozco, analista económico de Grupo Financiero Bx+ de México Dc.

⁶ Idem.

períodos diferentes y con una clasificación no siempre homogénea. En este trabajo hemos tratado de acercarnos lo más posible al criterio clásico de las encuestas de presupuestos familiares, en las que se consideran ocho grandes grupos de gasto de consumo en bienes y servicios:

- ❖ alimentos, bebidas(ab),
- ❖ vestido y calzado (vc),
- ❖ vivienda (viv),
- ❖ conservación y mantenimiento del hogar (hog),
- ❖ salud (sd),
- ❖ educación y cultura (edc),
- ❖ transporte y comunicaciones (tc)
- ❖ otros bienes y servicios (obs): restaurante, hoteles y otros.

Estos datos se refieren a los gastos privados de las familias, y no incluyen muchos gastos relacionados con la salud y la educación y otros financiados con fondos públicos. El análisis global de los gastos de educación y sanidad pública y privada se ha realizado por Guisán y Arranz (2001) para los países de la OCDE y sería interesante disponer de los datos suficientes para poder realizar este estudio también para América Latina.

3. HECHOS A RESALTAR EN LATINOAMÉRICA SON:

- a. Hay tres países de bajo nivel de renta por habitante: El Salvador, Haití y Nicaragua, en los que la alta proporción de bienes y servicios importados hace que el consumo total sobrepase el 100% del PIB. En el extremo opuesto se encuentra Venezuela, país en el que el consumo total sólo supone entre el 60 y el 70 por ciento del PIB. Con valores superiores al 70% pero

inferiores al 80% se sitúan Brasil, Chile, Ecuador, Honduras, México, Panamá y la República Dominicana. Los demás países realizan un consumo que supone más del 80% del PIB. Arranz, M El consumo privado en América Latina en 1980-2002 27

- b. Brasil y Cuba** son los países en que el consumo privado representa un menor porcentaje dentro del consumo total, oscilando entre el 70 y el 80 por ciento. El mayor porcentaje, en torno al 90%, lo presentan Ecuador, El Salvador, Guatemala, Haití, México, Paraguay, Perú y la República Dominicana.
- c. El consumo privado** medio per cápita de los 20 países de América Latina en el año 1995 apenas sobrepasaba los 4000 dólares. Cinco años después, con una ganancia de poco más de 250 dólares de 1995 (valorados según paridad de poder de compra) se sitúa en 4361 dólares per cápita. Argentina, Chile, Costa Rica, México, República Dominicana y Uruguay son los países con un más alto nivel de vida, en cuanto al consumo de bienes y servicios se refiere, en el comienzo del presente siglo. Bolivia, Cuba, Ecuador, Haití y Nicaragua son los peor situados.
- d. El aumento de** precios del consumo privado en el final del siglo XX ha sido, en general, muy fuerte. Entre los años 1995 y 2001, en Ecuador se han multiplicado los precios por 9.6 y en Venezuela por 6.16. En los demás países el crecimiento ha sido menor, pero en seis años se han más que duplicado los precios en Colombia, Costa Rica, Honduras, México y Nicaragua, y han

aumentado más del 50% en Brasil, Guatemala, Paraguay y Uruguay.

e. En todos los países en que hemos realizado el análisis del consumo desagregado, la mayor parte del gasto corriente de cada año se realiza en el sector de alimentos y bebidas. No obstante, la diferencia en las cuotas presupuestarias es muy importante; así, en el año 1995, varía desde el 27.6% de México hasta el 45.8% de Nicaragua. La proporción del gasto en vivienda, respecto al total del gasto corriente anual, es en general también elevada.

f. Al analizar la evolución del consumo privado real per cápita, por sectores, hemos constatado que crece en todos los países el realizado en vivienda y transporte y comunicaciones. El del grupo de alimentos crece en Bolivia, Chile y México, pero decrece en Colombia y Venezuela. El consumo per cápita en vestido y calzado baja en todos los países, excepto Chile.

1.1.2. EL PROBLEMA DE LA INVESTIGACIÓN.

A. DESCRIPCIÓN DEL PROBLEMA

Para empezar, podemos definir el consumo privado como el gasto de las familias o consumidores en bienes y servicios, principalmente de las siguientes tres categorías:

1. Bienes duraderos: aquellos bienes que una vez adquiridos pueden ser utilizados un gran número de veces a lo largo del tiempo, como un coche o un reproductor de música.

2. Bienes perecederos: aquellos que pueden dejar de ser útiles en un breve plazo de tiempo ya sea por su propia naturaleza, por las condiciones de conservación que

precisan o por razones de mercado. Por ejemplo, los alimentos o la ropa.

- 3. Servicios:** conjunto de actividades intangibles que son necesarias para el ser humano, como la educación, la sanidad o el transporte.

Cuando hablamos de consumos nos referimos al gasto de las familias y empresas en **bienes finales que no van a ser utilizados para producir otros bienes**. Por ejemplo, si una persona adquiere un ordenador para navegar por Internet, ese gasto se considera consumo. En cambio, si esa misma persona adquiere el ordenador para llevar la contabilidad de su empresa, está adquiriendo un bien que utilizará indirectamente para producir otros bienes, por lo que se considera inversión empresarial, ya que el ordenador es utilizado como un bien de capital.

La desinflación y la recuperación del empleo y el salario ayudarán al consumo, aunque crecerá menos que la economía en su conjunto.

Suele suceder cuando existe un proceso de reacondicionamiento de precios relativos que castiga los niveles de consumo. Muchas veces las tasas de interés reales se ubican en terreno positivo después de diez años, las tarifas de los servicios públicos y el costo del transporte están recuperando el terreno perdido ante la inflación y el tipo de cambio real (multilateral) está 25% por encima de diciembre de 2015.

La pregunta entonces es por qué el consumo privado, motor importante del crecimiento de la economía, registra caídas muy superiores a las observadas en los ingresos de las familias. Podemos identificar al menos cinco

canales a través de los cuales el consumo puede sufrir disminuciones:

- ❖ pérdida en el poder adquisitivo de los salarios
- ❖ caída del empleo privado
- ❖ incremento de los incentivos al ahorro
- ❖ aumento de la incertidumbre
- ❖ cambio en la composición del gasto de los hogares.
- ❖ problemas de medición asociados a los cambios en los hábitos de consumo (los supermercados pierden participación frente a los canales tradicionales o pequeños comercios) los cuales dificultan tener un buen seguimiento de esta variable.

Finalmente, el futuro incremento anunciado en el precio de algunos servicios “insustituibles” (como las tarifas y el transporte) genera comportamientos precautorios en los hogares debido a que la magnitud del aumento resulta incierta.

A su vez, los incrementos de tarifas observados en el pasado fuerzan a las familias a reducir el consumo de otros bienes, generando caídas muy marcadas en bienes de consumo durable y servicios discrecionales.

Hay otros factores que seguirán actuando como freno del incremento del consumo privado: Si la política monetaria tiene un proceso de desinflación manteniendo las tasas de interés nominales por encima del incremento (esperado) de los precios, de esta forma se mantendrá el premio al ahorro en detrimento del consumo.

La recomposición de tarifas seguiría presionando los ingresos “disponibles” (después de impuestos, tarifas y servicios indispensables como el transporte), ello genera incertidumbre, forzando la sustitución del gasto en detrimento de bienes no indispensables o de consumo discrecional (por caso esparcimiento, vestimenta y cuidado personal).

Estos factores sumados a los problemas de medición mencionados permiten explicar la sobre reacción del consumo respecto a los cambios registrados en el ingreso disponible.

B. EXPLICACION DEL PROBLEMA

El consumo privado suele ser el mayor componente de la demanda agregada de los países modernos y su cálculo es bastante complejo ya que está determinado una serie de factores condicionantes que analizaremos a continuación: Podemos identificar las siguientes causas a través de las cuales el consumo puede sufrir disminuciones:

1. DISMINUCION DEL CONSUMO PRIVADO

El consumo privado es una variable que nos dice cómo va marchando la economía, porque es el gasto que realizan las familias y empresa en bienes y servicios que satisfacen necesidades, así tenemos por ejemplo comprar alimentos, pagar la universidad de los hijos etc., En el Perú representa más del 70% de la demanda y es clave para reactivar la economía. Lamentablemente este consumo ha venido disminuyendo en los últimos los años, ver el cuadro N° 1.1. En 2017 solo creció 2.5%, la cifra más baja de los últimos 15 años.

Entre 2007 y 2017, el crecimiento promedio anual fue de 6.6%. Para elevar el consumo, se necesita aumentar los ingresos.

Como sabemos la principal fuente de ingresos de las personas es el empleo formal e informal; pero el empleo formal en el 2017 disminuyó en un 2.8%. también sabemos que la llave para que crezca el empleo es elevar la inversión, pues ella genera mayor demanda de trabajadores, pero lamentablemente esta ha venido disminuyendo en los últimos años. La inversión privada creció 0.1% en 2017, mientras que la pública cayó 0.1%.

**CUADRO N° 1.1
PRODUCTO INTERNO BRUTO
(Millones de soles a precios del 2007)**

AÑO	PIB	% PIB	% PIB PERC.	CONSUMO PRIVADO % DEL PIB	CONSUMO PRIVADO (En Mills.)
2007	319693	8.5	7.3	8.3	26535
2008	348923	9.1	7.9	8.8	30705
2009	352584	1.0	-0.1	3.1	10930
2010	382380	8.5	7.2	9.1	34797
2011	407052	6.5	5.3	7.2	29308
2012	431273	6.0	4.8	7.4	31914
2013	456449	5.8	4.7	5.7	26018
2014	467433	2.4	1.3	3.9	18230
2015	482890	3.3	2.2	4.0	19316
2016	502341	4.0	2.9	3.3	16577
2017	514927	2.5	1.4	2.5	12873

FUENTE: INEI y BCRP, 2017

Entre 2006 y 2016, la inversión privada, que representa el 80% de la inversión total, creció 9.5% como promedio anual. Solo la inversión pública, que significa el 20%, creció en el período 2007-2017 a un ritmo anual de 10.8%. Sin embargo, esta no ha sido suficiente para que crezca el empleo por ello el consumo privado no ha crecido en los últimos años. Ver siguiente figura.

CUADRO N° 1.2
INDICADORES DE CONSUMO PRIVADO
(Variación porcentual anual)

RUBROS	2015	2016	2017
❖ PEA ocupada de Lima Metropolitana	1.0	1.8	1.5
❖ Masa salarial real de LM	2.4	3.0	-0.7
❖ Tasa de desempleo de LM	6.5	6.8	6.9
❖ Índice de confianza del consumidor	61	64	61
❖ Índice de expectativa del sistema familiar	68	65	64
❖ Crédito de consumo real	9.6	7.1	5.2
❖ Venta al por menor	3.5	2.1	0.6
❖ Importación de bienes de consumo	-0.7	-3.2	5.0

FUENTE: INEI y BCRP, 2017

2. LA RENTA DISPONIBLE DE CADA AÑO

Se trata del factor que más influye en el consumo de un país. **A más renta disponible mayor consumo, y viceversa.** La demanda de consumo depende del volumen de renta de los consumidores.

Aunque las rentas sean muy bajas, siempre existe cierta demanda de consumo, lo que se llama **consumo autónomo**, ya que incluso quién no tiene casi nada debe consumir para sobrevivir. Cuanto mayor sea la renta, mayor será el consumo, lo que hace que la función de consumo sea creciente con la renta.

3. LA RENTA PERMANENTE

Nos referimos al **nivel de renta que percibiría un hogar una vez eliminadas las influencias temporales o transitorias**, como sería el caso de unos beneficios o pérdidas imprevistos. Según la teoría de la renta permanente, el consumo responde principalmente a la renta que se tiene por término medio independientemente de sucesos aislados.

Este enfoque supone que las familias reaccionan de distinta manera según sea el tipo de perturbaciones que

afecten a la renta que perciben normalmente. Si la variación en la renta parece duradera, los consumidores tienen a consumir una gran parte del aumento de renta. En cambio, si la perturbación es aislada, los planes de consumo no sufrirán una alteración significativa.

4. LA HIPÓTESIS DEL CICLO VITAL

Esta hipótesis supone que **las personas ahorran con el fin de que el consumo a lo largo de su vida sea uniforme**. Así, muchos aspiran a tener una renta suficiente para jubilarse con holgura. Por ese motivo se tiende a ahorrar para cuando llegue la edad de jubilación poder disponer de unos ahorros complementarios a la pensión oficial, la cual siempre es inferior al sueldo de cuando uno está laboralmente en activo.

Esta hipótesis da lugar, por ejemplo, a la **contratación de planes de seguro privado** (aparte del abono obligatorio de las cuotas de la Seguridad Social) y aumenta el ahorro de los trabajadores de edades intermedias para seguir disfrutando de renta suficiente una vez jubilados.

5. EL EFECTO-RIQUEZA

El **efecto-riqueza** es un factor que también influye notablemente en la cantidad de consumo. Supongamos que dos consumidores ganan lo mismo al año, pero uno de ellos dispone de un ahorro de 120.000 euros en una cuenta corriente y el otro no. Aparte de su sueldo, el primero dispone de riqueza adicional para consumir y el segundo no.

Esta circunstancia es conocida como el efecto-riqueza y condiciona significativamente el consumo de las personas. No obstante, dado que la riqueza no suele

variar rápidamente de un año a otro, este efecto **no suele provocar variaciones significativas en el consumo.**

6. EL PROBLEMA DEL PIB Y SU RELACION CON EL CONSUMO PRIVADO

Es conocido que el crecimiento del consumo privado, contribuye con el crecimiento del Producto Interno Bruto, lo que quiere decir que una disminución del consumo privado es un signo que la economía se ha enfriado, hecho que afecta la producción y la economía nacional.

El Producto Bruto Interno (PBI) se incrementa gracias a la influencia de un mayor gasto de consumo final privado; por su puesto también ayuda el crecimiento del consumo público, de las exportaciones de bienes y servicios.

No hay que olvidar que “En el crecimiento del PBI incidió positivamente la evolución del principal componente de la demanda interna, el consumo final privado, por los mayores ingresos del trabajo y el incremento del empleo; también, influyó los mayores gastos en consumo del gobierno, así como, el incremento de las exportaciones de bienes y servicios. En cambio, disminuyó la Formación Bruta de Capital Fijo o Inversión por la contracción de la inversión privada (-5,5%) a pesar del incremento de la inversión pública (2,2%); mientras que disminuyeron las importaciones (-2,6%)”⁷, siempre destacando que los mayores ingresos de los hogares favorecen el aumento del consumo final privado.

Otras causas que afectan el crecimiento del Consumo privado son:

⁷ Enfatizó el Jefe del INEI, Dr. Aníbal Sánchez Aguilar.

- La pérdida en el poder adquisitivo de los salarios: Se tiene que manifestar que los salarios reales del sector privado pueden caer, por lo que, el consumo se contrae las mediciones de consumo se contraen en órdenes de magnitud muy superiores a las observadas en los niveles de ingreso corriente. ¿Cómo podemos explicar estas discrepancias?
- La caída del empleo privado, pero también del empleo público: La caída en los niveles de empleo privado, especialmente en la industria y la construcción afecta la capacidad de consumo de muchas familias de ingresos medios y bajos, las cuales se caracterizan por una elevada propensión al gasto.
- Cuando las personas especulan ahorrando al incrementar los incentivos al ahorro: Por otra parte, si el BCR elevó las tasas de interés relevantes para las decisiones de ahorro-consumo por encima de los niveles de inflación, incentivando a los hogares a reducir sus niveles de gasto corriente para “aprovechar” estos rendimientos.
- Cuando hay incertidumbre en el crecimiento de la economía, aumento de la incertidumbre.
Cuando existe cambio en la composición del gasto de los hogares.
- Problemas de medición asociados a los cambios en los hábitos de consumo (los supermercados pierden participación frente a los canales tradicionales o pequeños comercios) los cuales dificultan tener un buen seguimiento de esta variable.

- El incremento en el precio de algunos servicios “insustituibles” (como las tarifas y el transporte) genera comportamientos precautorios en los hogares debido a que la magnitud del aumento resulta incierta.
- los incrementos de tarifas observados en el pasado fuerzan a las familias a reducir el consumo de otros bienes, generando caídas muy marcadas en bienes de consumo durable y servicios discrecionales.

Hay otros factores que seguirán actuando como freno del incremento del consumo privado: Si la política monetaria tiene un proceso de desinflación manteniendo las tasas de interés nominales por encima del incremento (esperado) de los precios, de esta forma se mantendrá el premio al ahorro en detrimento del consumo.

La recomposición de tarifas seguirá presionando los ingresos “disponibles” (después de impuestos, tarifas y servicios indispensables como el transporte), ello genera incertidumbre, forzando la sustitución del gasto en detrimento de bienes no indispensables o de consumo discrecional (por caso esparcimiento, vestimenta y cuidado personal).

7. EL CONSUMO PRIVADO AFECTAN LAS IMPORTACIONES

Un problema que se ve a la luz es que la disminución del consumo privado hace disminuir las importaciones de bienes de capital y servicios, las **importaciones en los últimos años** llegaron a su nivel más bajo debido a la caída de las compras de bienes de consumo duradero, ello quiere decir que una desaceleración del consumo privado hace disminuir la generación de empleo e ingresos.

8. OTROS PROBLEMAS DECISIVOS DEL BAJO CRECIMIENTO DEL CONSUMO PRIVADO.

- **El problema** de la disminución del consumo privado y por tanto de la disminución producto Interno bruto (PIB), sucede por la disminución de los ingresos con la disminución del empleo formal e informal.
- La disminución del consumo privado pasa por la disminución de los créditos bancarios, por el incremento de la tasa de interés.
- Para incentivar el consumo privado, el gobierno tiene que hacer los modos posibles de no incrementar la inflación, no reducir el empleo y no aumentar la tasa de interés.
- Los consumidores (las familias y otros), no tienen que estar con endeudamiento excesivo ante los bancos comerciales y financieros; el endeudamiento trae consigo la reducción de la disponibilidad de los recursos, porque tienen que pagar sus deudas.
- El enfriamiento y la desaceleración de la economía, reduce la disponibilidad de recursos, por lo que el consumo privado también se reduce; ello preocupa a los bancos, al gobierno y especialmente al comercio, la industria cuyo crecimiento está directamente asociado al consumo.
- Lamentablemente, para mejorar el incremento del Consumo privado, no solo no es eficaz, sino perjudicial una solución simplemente bancaria para recuperar la dinámica del consumo de los hogares

C. PREDICCIÓN DEL PROBLEMA

Hacia delante se esperan algunas mejoras que favorecerán la dinámica enfatizó el jefe del INEI.

“EL consumo entre los que se destacan la recomposición de los salarios y la recuperación en los niveles de empleo, especialmente en la construcción y sus encadenamientos. Ambas mejoras junto con el avance del proceso de desinflación afectarán positivamente las expectativas de los consumidores, apuntalando el consumo antes de las elecciones”⁸.

CONSUMO PRIVADO: El gasto de consumo del sector privado creció 2.5% en el 2017; este menor dinamismo reflejó en parte el impacto del **fenómeno del niño costero** que afectó actividades intensivas de mano de obra como **el comercio, servicios y construcción**. En consecuencia, la mayor parte de indicadores, tales como **empleo, masa salarial, confianza y ventas al por menor** mostraron un importante deterioro respecto a los niveles observados en el año 2016. El desempleo aumentó ligeramente y el crédito de consumo continuó moderándose respecto a los años previos. En contraste las importaciones de bienes de consumo duradero crecieron luego de ser negativas en los años previos.

1.2. DELIMITACIÓN DE LA INVESTIGACION

El presente trabajo de investigación está delimitado de la siguiente manera:

1.2.1. DELIMITACIÓN DE TIEMPO

El estudio comprende básicamente entre los años 2 007, fecha en que se mejora la calidad de información (datos), hasta el 2017.

⁸ Dr. Aníbal Sánchez Aguilar. 2017). Jefe del INEI

1.2.2. DELIMITACIÓN SOCIAL

Para fines del estudio se ha escogido como delimitación a la Población Peruana, pues toda ella es afectada por la reducción del Consumo Privado. Se reduce el consumo privado, se reduce también el crecimiento de la producción. A nivel regional, Como muestra se ha analizado, cuál es el mayor consumo que se produce.

1.2.3. DELIMITACIÓN DE ESPACIO O TERRITORIO

El área de estudio comprende todo el territorio peruano, este es un trabajo básicamente macroeconómico, por lo que los datos tienen que ser globales; sin embargo, se ha hecho un análisis de consumo Privado en la provincia de Pasco. Para ello se ha tomado preguntas como encuestas para corroborar nuestra información bibliográfica.



1.3. FORMULACION DEL PROBLEMA

1.3.1. PROBLEMA GENERAL

PG: ¿De qué manera han evolucionado las variables macroeconómicas que conforman el Producto interno Bruto impactando sobre el consumo privado durante el periodo 2007-2017?

1.3.2. PROBLEMAS ESPECIFICOS

PE₁: ¿Cómo se explica que la PEA ocupada y los créditos de consumo estén en función del crecimiento de la

producción y por tanto del Producto Bruto Interno en los años 2007-2017?

PE₂: ¿Cómo es que el aumento de las inversiones y el aumento del empleo impactan positivamente sobre el consumo privado en el periodo de estudio?

PE₃: ¿De qué manera el producto interno bruto depende del crecimiento del Consumo privado y las exportaciones netas, y las inversiones?

1.4. FORMULACION DE OBJETIVOS

1.4.1. OBJETIVO GENERAL

OG: Explicar la evolución de las variables macroeconómicas que conforman el Producto interno Bruto impactando sobre el consumo privado durante el periodo 2007-2017

1.4.2. OBJETIVOS ESPECIFICOS

OE₁: Explicar cómo la PEA ocupada y los créditos de consumo están en función del crecimiento de la producción y por tanto del Producto Bruto Interno en los años 2007-2017

OE₂: Averiguar el aumento de las inversiones y el aumento del empleo que impactan positivamente sobre el consumo privado.

OE₃: Explicar cómo el producto interno bruto depende del crecimiento del Consumo privado y las exportaciones netas, y las inversiones

1.5. JUSTIFICACION DE LA INVESTIGACION

1.5.1. JUSTIFICACION TEORICA

El problema del crecimiento económico relacionado con el consumo privado, es un tema eminentemente macroeconómico de índole interesante en su análisis. Todos los países

persiguen el crecimiento de la economía sin duda; pero quieren que crezca con “fibras sanas”, es decir mediante el crecimiento del consumo privado, la inversión pública y privada, mediante el crecimiento de las exportaciones. El consumo privado es una variable macroeconómica que tiene que ir aumentando, ello va ir en favor del incremento del crecimiento del PIB. En los últimos años el PIB ha ido creciendo, gracias al crecimiento del consumo privado, pero también al crecimiento de las inversiones.

Nuestro trabajo de investigación fundamenta el por qué la importancia del crecimiento del consumo privado. Todo el mundo compra y vende; pero el consumo es importante pues sin este no habría producción.

1.5.2. JUSTIFICACIÓN PRACTICA

Nuestro estudio también tiene una justificación práctica, porque está relacionada directamente con la economía y con la sociedad. Este trabajo de investigación tiene una justificación práctica porque es posible su aplicación en la realidad económica de las familias, el desarrollo de la producción. No podemos ver de lejos lo que sucede en el país, los sectores económicos actúan incentivados por el mercado libre o actúan activados por la intervención regulatoria del Estado. Se justifica la realización de esta investigación porque es aplicable a la vida misma de las personas, a los estratos sociales, no solo de los grupos “D”, “C” “E”, sino también los sectores pudientes como los estratos “A”, “B”. Siempre se ha querido explicar cómo crece el PIB, cómo el consumo privado de los hogares y de las empresas, hacen crecer no solo las exportaciones, sino también del mismo PIB. De manera que la investigación es práctica, y se han sacado conclusiones que ayudan a que los lectores de nuestra investigación, se enteren, critiquen y aporten sobre estos

temas macroeconómicos en bien de estudiosos de estos problemas y de la misma sociedad.

1.6. LIMITACION DE LA INVESTIGACION

Como todo trabajo de investigación, todo es laborioso, los aspectos teóricos no están ya dados, hay que definirlos, discernirlos, seleccionarlos; hay que comparar las teorías de los distintos autores que hablan a cerca del crecimiento del Consumo privado y con ello aportar al crecimiento del Producto Interno Bruto. Sabemos que no solo el consumo privado aporta al crecimiento del PIB, también lo hacen otros factores, pero nosotros nos abocamos al consumo privado. Esta situación ha hecho de que el trabajo de investigación sea una limitante por la inmensidad del tema, pero nosotras hemos sabido abordarlo con mucha solvencia. Sin embargo, habrá temas que quedan sueltos pero que se superarán con más lecturas especializadas.

Sobre el aspecto de la selección de datos también es un aspecto limitante a superar con información reciente del periodo, pero también con información de años anteriores, que nos han ayudado cómo ha ido marchando a través de los años. Se cuenta con esta bibliografía, solo hay que sistematizarlo.

Por otra parte, siempre hay limitaciones económicas y de tiempo para solventar el estudio. Como todo trabajo serio tiene que requerir de un presupuesto especial para el inicio y culminación del presente trabajo. Este es un tema superable, siempre pensando en cumplir nuestras metas trazadas.

CAPITULO II

MARCO TEORICO Y CONCEPTUAL

2.1. ANTECEDENTES DEL ESTUDIO

2.1.1. TESIS: "¿son los consumidores peruanos 'consumidores racionales'? Perú 2009-2016"? AUTOR: Paucar Neira, de la PUCP Lima Perú 2016.

Lo que se plantea aquí es que “el ingreso permanente bajo expectativas racionales es una propuesta teórica rica en fundamentos microeconómicos que permite al individuo representativo la búsqueda de un máximo bienestar a lo largo de su vida efectuando planes de consumo que sean consistentes con toda la información disponible acerca del entorno económico esperado en el futuro”.

2.1.2. “INFLUENCIA DEL INGRESO DISPONIBLE Y LAS TASAS DE INTERÉS SOBRE EL CONSUMO PRIVADO EN EL PERU 2000-2014”, Autor, Marcos ZVALETA CONTRERAS

El resultado de su investigación concluye que, “La evolución del ingreso disponible y la tasa de interés activa han experimentado cambios significativos, pasando por una crisis económica

mundial que afectó la economía del País hacia un crecimiento económico menor; esta causa hizo que el crecimiento del consumo privado no fuera contundente; sin embargo, la crisis financiera mundial no fue afectada gravemente en el país gracias a las altas reservas internacionales”

2.2. BASES TEORICAS-CIENTIFICAS RELACIONADOS CON EL TEMA

2.2.1. DEFINICIÓN DE CONSUMO PRIVADO

Para empezar, podemos definir el consumo privado como “**el gasto de las familias o consumidores en bienes y servicios**, principalmente de las siguientes tres categorías:

Bienes duraderos: aquellos bienes que una vez adquiridos pueden ser utilizados un gran número de veces a lo largo del tiempo, como un coche o un reproductor de música.

Bienes perecederos: aquellos que pueden dejar de ser útiles en un breve plazo de tiempo ya sea por su propia naturaleza, por las condiciones de conservación que precisan o por razones de mercado. Por ejemplo, los alimentos o la ropa.

Servicios: conjunto de actividades intangibles que son necesarias para el ser humano, como la educación, la sanidad o el transporte”, (GONZALES, 2004)

2.2.2. ¿DE QUÉ FACTORES DEPENDE EL CONSUMO?

El consumo privado suele ser el mayor componente de la demanda agregada de los países desarrollados y su cálculo es bastante complejo ya que está determinado una serie de factores condicionantes que analizaremos a continuación: **la renta disponible de cada año, la renta permanente, la hipótesis del ciclo vital y el efecto-riqueza.**

A. LA RENTA DISPONIBLE DE CADA AÑO

Se trata del factor que más influye en el consumo de un país. **A más renta disponible mayor consumo, y viceversa.**

La demanda de consumo depende del volumen de renta de los consumidores.

Aunque las rentas sean muy bajas, siempre existe cierta demanda de consumo, lo que se llama **consumo autónomo**, ya que incluso quién no tiene casi nada debe consumir para sobrevivir. Cuanto mayor sea la renta, mayor será el consumo, lo que hace que la función de consumo sea creciente con la renta.

“El consumo privado viene creciendo de manera moderada en el Perú. El **consumo privado** es el gasto que realizan las familias, las personas y las empresas en bienes y servicios, que no van a ser utilizados para producir otros bienes. Son gastos que realizamos para satisfacer necesidades, puede ser de calzado y vestido, educación, servicios de salud, entretenimiento, entre otros. Sólo están exceptuados las casas y terrenos para viviendas que son considerados por los macroeconomistas como inversiones. Para la economía peruana el consumo privado es importantísimo porque comprende alrededor del **61% del Producto Bruto Interno (PBI)**, que como recordamos es el indicador que nos señala el crecimiento del país”⁹.

Estos resultados se explican por la desaceleración de la economía y el encarecimiento del precio del dólar. El consumo privado quizá podría graficarse mejor si señalamos que la CCL ha informado que las ventas por el “Día de la Madre” en las tiendas de retail y supermercados fueron magros, crecieron tan solo de 6.9% este año, un resultado menor a los alcanzados en años anteriores.

⁹ La Cámara de Comercio de Lima (CCL) ha proyectado que el consumo privado crecerá en los próximos años 2014- 2017.

B. CONSUMO PRIVADO

El consumo privado se ve afectado por problemas o variables exógenas como el fenómeno del niño, sequías, inundaciones, que puede afectar actividades intensivas en mano de obra como el comercio, servicios y construcción. En consecuencia, la mayor parte de indicadores, tales como empleo, masa salarial, confianza y ventas al por menor se pueden mostrar importantes deterioros. **Sería bueno que crezca el empleo y el crédito de consumo, ello hace aumentar el consumo privado;** En contraste, las importaciones de bienes de consumo duradero crecen, lo que hace disminuir la balanza comercial, disminuyendo el consumo privado.

INDICADORES DEL CONSUMO PRIVADO 1/

1. PEA ocupada
2. Masa salarial real
3. Tasa de desempleo
4. Índice de Confianza del Consumidor Apoyo
5. Índice de expectativa de la situación familiar a 12 meses
6. Crédito de consumo real
7. Ventas al por menor
8. Importaciones de bienes de consumo
 - No duraderos
 - Duradero

1/ estos indicadores no variables son los influyen en el crecimiento del consumo privado.
FUENTE: MEMORIA 2017 DEL BCR

C. La CAMARA DE COMERCIO DE LIMA (CCL) OPINA QUE EL CONSUMO PRIVADO TIENE QUE MEJORAR

"Esperamos que el consumo privado sea mejor a través de los siguientes años, en los años 2016 y el 2017 fueron mejorando, gracias a la confianza de los agentes económicos"¹⁰. "El consumo privado en el país tiene que ir mejorando en lo sucesivo, debido a la mejora en la confianza de los agentes económicos".

¹⁰ Ello lo dijo Mario Mongilardi (2017). Presidente de la Cámara de Comercio de Lima, CCL. Lima Perú.

“Esperamos que el consumo privado de estos años, alentado por la mejor confianza de los agentes económicos, que afectó el consumo y la inversión. El país pasó por un ruido político importante en diciembre pasado (2017) y que ya disminuyó, y se espera que en las próximas semanas la estabilidad política se consolide en el país para que la confianza empresarial retorne, cuando existe inestabilidad política, la confianza empresarial se retrae y con ello la inversión, y es necesario considerar que la inversión privada representa el 80% de toda la inversión, la misma que ayuda en la generación de empleos y la reducción de la pobreza”¹¹.

D. LA IMPORTANCIA DEL DESEMPEÑO DEL PBI

Se proyecta que la economía tenga un desempeño positivo en los próximos años, considerando los sólidos fundamentos macroeconómicos que el país ostenta. “Somos optimistas en la CCL en que el primer trimestre será positivo para la actividad económica y creemos que cerraremos el año con un crecimiento de 3,9%, considerando un clima de estabilidad política”¹²

Cabe destacar que a inicios de este año la presidenta del Consejo de Ministros, Mercedes Aráoz, y otros analistas económicos estimaron que la economía peruana puede crecer más de 4% en los años 2017 y 2018.

2.2.3. BCP: MERCADO LABORAL AFECTA EL CONSUMO PRIVADO

Demanda de familias se vería afectada por la disminución del empleo calificado y el avance de la informalidad. El salario real de los países acumula ocho meses consecutivos de caída

¹¹ Idem,

¹² Se dijo en el evento sobre “Contratación de Servicios de Comercial, Marketing, Tecnología y Broadcast para los XVIII Juegos Panamericanos y Sextos Juegos Para panamericanos 2019



Un mercado laboral frío donde el salario real disminuye y pierde la dinámica del consumo privado, producto de que el empleo urbano formal cae. En su último reporte Macroeconómico, el banco indicó que en Lima Metropolitana el empleo formal ha venido cayendo mientras que la informalidad estuvo en aumento. "El empleo calificado en empresas grandes, es decir, de más de 50 trabajadores, cayó 0,7% anual en segundo trimestre del 2017. Sin embargo, el empleo no calificado en mypes con menos de 10 trabajadores creció 3,9% anual [por encima del avance de la economía]". La masa salarial real en Lima Metropolitana y de los trabajadores peruanos en los últimos años ha ido cayendo, lo que implicó el peor registro en siete años.

A. PBI NO PRIMARIO

"El PBI no primario, que refleja la situación de los negocios, el empleo y el consumo ha tenido una caída impresionante desde el 2011, por lo que recomendó a las autoridades impulsar la inversión pública para corregir esta tendencia"¹³.

El PBI no primario no fue contundente en su crecimiento, la industria no primaria se contrajo alrededor del 5%, lo que implicó

¹³ Waldo Mendoza, (2017) presidente del Consejo Fiscal, durante el Congreso Anual 2017 de la Asociación Peruana de Economía

su mayor caída desde 2009. "Para el segundo semestre esperamos una gradual recuperación en la medida que la inversión pública avance, luego de una caída de 10% en términos reales, en la primera mitad del año", (GONZALES, 2004)

2.2.4. INTÉLIGO SAB¹⁴: CONSUMO PRIVADO CRECIO EN EL 2017

EL año 2017 se recuperó del consumo privado como se esperaba y no mostró grandes cambios respecto al 2016; El año pasado, el consenso de los analistas era que el **consumo privado** el 2017 tendría un mayor dinamismo, llegándose a proyectar una expansión del 3,7% para el próximo año. Esto ya no ocurriría, ¿Por qué? "En el 2016 el consumo privado registró un crecimiento de 3,5% y para el 2017 el crecimiento fue de 3,4%, con una dinámica ligeramente inferior a la del año anterior",(Coronado, 2013)



El analista indicó que el menor dinamismo de la inversión en el 2017, por los retrasos de proyectos como el Gasoducto del Sur, reduce las expectativas de contratación por parte de las empresas. "Así, las menores oportunidades de trabajo generan incertidumbre en las familias e impacta en sus previsiones y decisiones de consumo, restringiéndolo" (Coronado, 2013)

¹⁴ Intéligo SAB, es una de las principales sociedades agentes de bolsa del Perú, brinda Asesoría Financiera de primer nivel e información oportuna para invertir sus excedentes en la Bolsa de Valores de Lima, y en el Mercado Integrado Latinoamericano - MILA

En consecuencia, añadió que el sector construcción —uno de los más afectados por la menor inversión— emplea a gran parte de los sectores D y E, lo que afectará el consumo de alimentos y bebidas.

En ese sentido el economista indicó que el índice de confianza del consumidor de Lima Metropolitana de Apoyo Consultoría se ubicó en febrero en 50 puntos, situándose en terreno neutral, en el límite entre el optimismo y el pesimismo.

Así, proyectan un deterioro de las condiciones laborales pues las personas al no encontrar un empleo de calidad están dispuestas a aceptar empleos informales que se caracterizan por la desprotección social, la ausencia de beneficios laborales y menores remuneraciones.

2.2.5. BCP: CONSUMO PRIVADO SIEMPRE ES PROPENSO A DESACELERARSE

En la primera mitad del año, el consumo privado avanzó 3,6% impulsado por medidas implementadas por el gobierno. El consumo privado local creció cerca de 3,6% en los seis primeros meses del año 2015¹⁵.

Así, el impulso de las medidas implementadas por el gobierno, como la reducción del Impuesto a la Renta, la exoneración de descuentos a las gratificaciones y la mayor disponibilidad de la CTS, impidieron una desaceleración mayor del gasto familiar en este periodo, cuya cifra fue similar a la obtenida en el cuarto trimestre del 2014 (3,6%).

¹⁵ según estimó el Área de Estudios Económicos del Banco de Crédito del Perú (BCP).

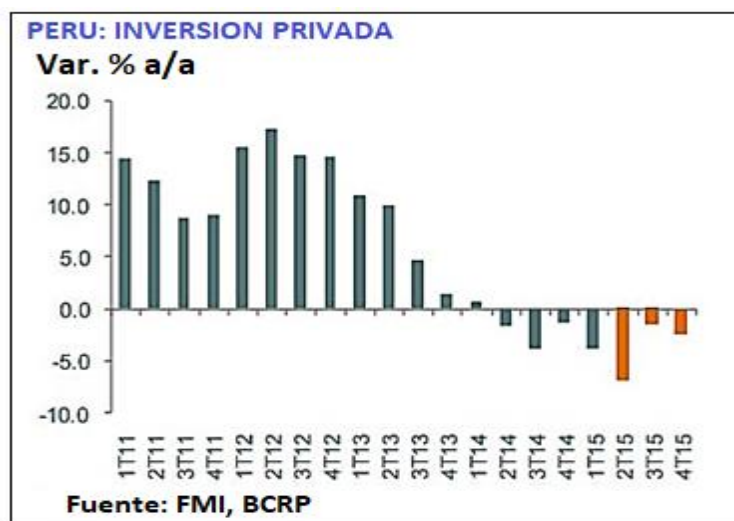

Además, el reporte de la entidad bancaria señaló que, según Apoyo Consultoría, las expectativas de contratación laboral llegaron a cinco puntos en junio, su nivel más bajo desde enero del 2010 y el gasto de las familias aún es débil.

2.2.6. MEF: CONSUMO PRIVADO EN PERÚ SE INCREMENTÓ 50% EN LOS ÚLTIMOS 10 AÑOS

Según los analistas en economía el consumo privado per cápita en Perú se incrementó en más de 50 por ciento, en términos reales, en los últimos 10 años, gracias al crecimiento económico¹⁶. Se dice que cada vez hay más segmentos de la población que tienen acceso a bienes y servicios a los que antes solo podían acceder ciertos sectores.

“Este es un factor importante, de cierta forma el consumo no es un motor del crecimiento como la inversión, pero sí es un indicativo del proceso de cambio que vive el país. Hoy se observa un cambio importante en poco tiempo”.

¹⁶ El ministro Castillo lo manifestó durante su discurso en el 35 Periodo de Sesiones de la Comisión Económica para América Latina y el Caribe (Cepal), año 2015

Afirmó que Perú destaca por el crecimiento de su clase media en un tiempo corto, ya que el 57 por ciento de los peruanos ahora pertenecen a este segmento.

“Pero más importante que los números es la tendencia y más importante es cómo mantener esta clase media y la movilidad social real”.

Asimismo, el ministro Castilla del año 2015, recalcó que Perú es un caso notable de reducción de pobreza, aunque gran parte de la pobreza se concentra en el ámbito rural, ya que aquí alcanza el 48 por ciento mientras que en el ámbito urbano es 16 por ciento.

“Cada vez reducir los niveles de pobreza es más complicado porque llegamos a los bolsos rudos de pobreza en el ámbito rural”, manifestó el ministro Castilla. Además, aseguró que la desigualdad ha disminuido ya que se observa un incremento sustancial de los ingresos en las poblaciones más pobres.

“El 10 por ciento de la población más rica ha visto incrementar sus ingresos en siete por ciento en términos reales, y el quintil más pobre en 26 por ciento”. Castilla indicó que “uno de los grandes desafíos de Perú es reducir la informalidad, lo que ayudará a mejorar la productividad”.

“Hay que tener en cuenta que reducciones de informalidad significa que estamos siendo más productivos. Aquí hay una tarea enorme la solución no es fácil es un problema multidimensional”, manifestó.

Agregó que, las micro empresas en el país, que representan un porcentaje enorme del empleo en el país, son en su mayoría informales.

“La informalidad es el desafío para ser más productivo y que esto se traduzcas en un salario más alto y beneficie a la población en su totalidad”, dijo Castilla.

El ministro Castilla participó hoy en la presentación del documento:

“Pactos para la igualdad hacia un futuro sostenible”, a cargo de la secretaria ejecutiva de la Cepal, Alicia Bárcena.

2.2.7. RECONSTRUCCIÓN DINAMIZARÁ CONSUMO INTERNO E INVERSIÓN

El INEI dijo que el PBI del Perú crecería 3% el 2017, superior al de América Latina.

Las obras de reconstrucción previstas por el Gobierno dinamizarán el consumo y la inversión del sector construcción, proyectó el analista para Perú de la Unidad de Inteligencia de The Economist, Fernando Freijedo.

A. CONSUMO PRIVADO

1. SUS PRINCIPALES DETERMINANTES

- a) **EL INGRESO DE LAS FAMILIAS:** Cuanto más alto sea el ingreso, más alto será el consumo.
- b) **LA DISPONIBILIDAD CREDITICIA:** El acceso al crédito le permite a las familias, un mayor nivel de consumo. Una economía consume más cuando existe un adecuado sistema financiero, (bancos, financieras, cooperativas de ahorro y crédito, Cajas municipales, etc.) que proveen crédito suficiente a través de préstamos, tarjetas de créditos.
- c) menores tasas de interés se podrá tener un mayor consumo.

- #### **2. LAS EXPECTATIVAS SOBRE PRECIOS E INGRESOS FUTUROS**
- Las decisiones de consumo presentes se pueden afectar por las expectativas que se tengan sobre la evolución de los precios y el ingreso en algún futuro.

2.2.8. MEF: EL CONSUMO PRIVADO HA AUMENTADO 50% EN 08 AÑOS.

El ministro de Economía Luis Miguel Castilla, dijo que el reto es consolidar a los grupos que han salido de la pobreza.

El ministro de Economía y Finanzas, Luis Miguel Castilla, afirmó que en los últimos 10 años el consumo privado per cápita ha crecido más de 50% en términos reales en el Perú, y que el reto del país es consolidar el aumento del consumo de la clase media.

“El reto es consolidar a los grupos que han salido de la pobreza y que no vuelvan a ella. Para eso, algo importante es la infraestructura, para mejorar la productividad y para mayor movilidad social, para interconectar los centros de producción con los mercados”, indicó el titular del MEF en el marco del Perú Summit. Castilla agregó que se debe invertir también en educación, para que mejore así la productividad del capital humano.

“En la medida que podamos invertir en capital humano, en educación, salud y nutrición, vamos a tener una fuerza laboral más productiva que va a poder generar ingresos reales más altos”, explicó.

2.2.9. CONSUMO DE LOS HOGARES CRECIO UN 6% DESPUÉS DE UN AÑO FLOJO 2013

El consumo privado podría avanzar en línea con el PBI en el 2014, un mejor resultado que el aumento de 1,1% del año anterior

El 2013 no fue un buen año para el consumo privado. Factores como el sobreendeudamiento de los hogares, la desaceleración económica y la caída de la confianza del consumidor hicieron

que –tras cuatro años de crecimiento– se diera una fuerte desaceleración en la demanda¹⁷.

Fidel La Riva, gerente general de la consultora, menciona que lo que más perjudicó al consumo fue que **durante el tercer trimestre del 2012 se dio un fuerte avance basado en compras con tarjeta de crédito.**

“Este incremento fue mayor de lo que se había estado presentando los años anteriores. Es más, fue más alto que el del PBI. Esto nos iba a pasar factura en algún momento”, remarca.

¿Cómo viene la tendencia para este año? El especialista comenta que este primer bimestre se ha mostrado **una recuperación del NSE C**, uno de los más afectados en el 2013. Sin embargo, no se ha visto la misma situación en el D y E. De lograrse una recuperación de la demanda de estos consumidores y continuar el alza del NSE C, se podría alcanzar un incremento del consumo cercano a los niveles que se manejaron en el 2011. De acuerdo a la consultora, **la cifra podría llegar al 6%.**

Sin embargo, **el incremento del desempleo** –que afecta principalmente al D y E– podría jugar en contra de estas proyecciones.

Por lo pronto, Kantar World panel espera este primer trimestre una recuperación en el consumo –producto de la campaña escolar–, pero no a un ritmo fuerte como el del 2012.

Para Alberto Haito, director de Arellano Marketing, todavía **hay muchas industrias que no han mostrado una recuperación en esta primera parte del año.** Entre ellas estarían las categorías de impulso como gaseosas, golosinas, helados, snacks, entre otros.

¹⁷ De acuerdo con la consultora Kantar World panel, al cierre del 2013 el consumo privado tuvo un crecimiento del 1,1% en valores, cuando se esperaba un incremento del 5,2%, al mismo ritmo del PBI.

Muchos de los jugadores de estos mercados –según el especialista– no han tenido mucho poder de reacción ante la desaceleración. “Están siendo tímidos con las innovaciones y las promociones. Este es el momento en el que deberían estar más activos”, remarca.

En línea con ello, el experto prevé que en algunas categorías podríamos tener un crecimiento similar al del 2013, ya que estamos casi a mediados de año y no se han implementado las medidas necesarias.

2.2.10. CONSUMO PRIVADO SE BENEFICIARÍA CON AUMENTO DE REMUNERACIÓN MÍNIMA

El consumo privado se beneficiaría en el país, aunque de manera moderada, ante un eventual incremento de la remuneración mínima vital (RMV) de los peruanos.

“Una eventual alza en el salario mínimo tendría un impacto moderado sobre el consumo porque de los 17 millones de peruanos que son la fuerza laboral del país, entre unos 300,000 a 400,000 nacionales están sujetos al salario mínimo. Sin embargo, podríamos decir que 1.2 a 1.6 millones de personas están ligadas a este sueldo si consideramos una familia de cuatro integrantes”¹⁸

“Creo que un momento oportuno para aumentar el salario mínimo sería a inicios del próximo año o al finalizar el segundo semestre del 2019”, comentó a la Agencia Andina el economista Gonzales de la Universidad Pacífico.

Impacto de anterior alza de RMV:

MTPE: Aumento del sueldo mínimo beneficiará a 650,000 trabajadores.

¹⁸ **González Izquierdo** consideró que es prudencial empezar a estudiar la posibilidad de subir la RMV, pues no se eleva desde hace dos años (2016).

A. LA PRODUCTIVIDAD MANDA

A su turno, el economista principal. “Si la productividad no se ha incrementado, es difícil que se eleve el sueldo mínimo porque se apretaría a las empresas”¹⁹

“Si un trabajador produce más, es decir eleva su productividad, habrá más productos para que las empresas los lleven al mercado y los vendan y obtengan más ingresos. Estos ingresos luego regresarán a la empresa y ésta podrá otorgar una mayor proporción de sus ingresos al trabajador”, destacó a la **Agencia Andina**.

¡Pero los precios suben y suben...!

Por su parte, el gerente general del Instituto Peruano de Economía (**IPE**), **Diego Macera**, señaló que el actual sueldo mínimo resulta problemático para las microempresas y sobre todo para las que están al borde de la informalidad. “Existe gente que trabaja más de 20 horas a la semana y es informal, y tiene un nivel salarial igual o menor a la RMV. Además, no se puede subir el salario mínimo a quienes producen menos de lo que se les paga”, refirió.

"Existe evidencia de que los aumentos del sueldo mínimo terminan por perjudicar las perspectivas de empleo formal de los más vulnerables y de los jóvenes", manifestó Macera a la **Agencia Andina**.

¹⁹ Research, Francisco Grippa, (de BBVA) manifestó que el incremento de la remuneración mínima dependerá del aumento de la productividad

2.2.11. LA IMPORTANCIA DEL CONSUMO PRIVADO

El consumo privado se define como el gasto que realizan las familias y empresas en bienes y servicios que satisfacen necesidades; por ejemplo, comprar alimentos o pagar el colegio. En el Perú representa más del 70% de la demanda y es clave para reactivar la economía. En 2017 solo creció 2.5%, la cifra más baja de los últimos 15 años. Entre 2007 y 2017, el crecimiento promedio anual fue de 6.6%. Para elevar el consumo, se necesita aumentar los ingresos.



La importancia del Consumo Privado.

La principal fuente de ingresos de los ciudadanos es el empleo, sea formal o informal. En 2017 el empleo formal bajó 2.8%. Se sigue que la llave para que crezca el empleo es elevar la inversión, pues ella genera mayor demanda de trabajadores. La inversión privada creció 0.1% en 2017, mientras que la pública cayó 0.1%. Entre 2006 y 2016, la inversión privada, que representa el 80% de la inversión total, creció 9.5% como promedio anual. La inversión pública, que significa el 20%, creció en el período 2006-2016 a un ritmo anual de 10.8%. Recuperar la inversión privada (grande, mediana y pequeña) para que aumenten los empleos, ingresos y consumo es la salida. De paso sube la recaudación tributaria, que es otra tarea clave del Gobierno.

La economía de un país depende mucho del consumo de los hogares, es decir, de la posibilidad familiar para adquirir bienes y servicios; generalmente este consumo equivale a las dos terceras partes del PIB total, considerado por la demanda. Para adquirir bienes y servicios, las familias tienen los ingresos de sus actividades laborales o de las que les representan rentas, y con los créditos de los bancos. Generalmente, un incremento en el consumo de los hogares depende del aumento de la confianza de los consumidores, medida a través de encuestas de los gremios económicos, sobre todo el de los comerciantes, y complementadas con datos estadísticos oficiales.

En los últimos siete años, el consumo de los hogares creció más o menos regular, gracias a las medidas económicas que transformaron la dinámica económica, permitiendo mantener estables los indicadores principales como la inflación, el desempleo y la tasa de interés. A eso se le debe el crecimiento económico y la estabilidad que ha protegido al país de las agudas crisis financieras mundiales. Las entidades financieras han hecho un esfuerzo enorme por facilitar el acceso de cada vez más peruanos a los servicios bancarios, y por supuesto al crédito, amparados en la garantía del aumento en el nivel promedio de ingreso de los hogares, y ambas circunstancias jalaron su capacidad de compra.

CUADRO N° 2.1.
PIB, CONSUMO PRIVADO Y PÚBLICO
Valores a precios constantes 2007
(Mills de soles)

AÑO	PIB	CONSUMO PRIVADO FINAL	CONSUMO DE GOBIERNO
2007	319 693	192 316	33 424
2008	348 870	209 428	35 043
2009	352 693	215 863	39 272
2010	382 081	235 508	40 804
2011	406 256	252 468	43 817
2012	431 199	271 240	47 442
2013	456 435	286 789	51 019
2014	467 181	298 034	55 235
2015	482 370	308 140	58 421
2016	501 098	318 884	61 269
2017	519 826	329 628	64 117

Fuente: Elaborado con datos de las memorias del BCRP 2010-2017

2.2.12. EL PRODUCTO INTERNO BRUTO – PIB Y SUS COMPONENTES

A. EL PIB Y SUS COMPONENTES

PIB representado por (Y) es la suma de lo siguiente:

CONSUMO (c): Es el gasto de los hogares en bienes y servicios con la excepción de las compras de nuevas viviendas

INVERSION (I): El gasto en el equipo de capital, existencias y estructuras, incluidas las compras de nuevas viviendas por parte de los hogares.

GASTO DE GOBIERNO (G): Contempla el gasto de la administración central y de las administraciones regionales y locales en bienes y servicios.

EXPORTACIONES NETAS (Xn): Gasto de los extranjeros en bienes producidos en nuestro país (Exportaciones) menos el gasto de los residentes de nuestro país en bienes extranjeros (Importaciones).

Formula del PIB

Es decir, $Y = C + I + G + NX$

También es importante nombrar los tipos de PIB existen:

- ❖ **PIB nominal** valora la producción de bienes y servicios a los precios actuales.
- ❖ **PIB real** valora la producción de bienes y servicios a precios constantes de un año base. Se hace esta diferencia para reflejar el aumento de la producción ya que como los precios en su evolución normal suben tienden a alterar la percepción del PIB
- ❖ **El deflactor del PIB:** Es el cociente entre PIB Nominal y el PIB Real y mide el nivel de precios de la economía.

B. ¿QUÉ ES LA RIQUEZA?

La riqueza es el conjunto de todos los bienes que tienen las personas en este caso son los Países, En la época pre mercado la riqueza de una persona era todo lo que esa persona fuera capaz de extraer de la naturaleza o producir con sus propias manos.

Según diversas teorías económicas, la riqueza la crea el trabajo, o el excedente, o la plusvalía, o algún otro esotérico concepto económico. Un ejemplo bastante usado para intentar explicar la riqueza recurre al ejemplo de un pescador que necesita diez horas diarias para pescar diez peces, y que tras un período de Investigación y Desarrollo invierte su tiempo en crear una red con la que en la misma cantidad de tiempo puede realizar una pesca diez veces mayor. Antes de que se me eche en cara el no mencionarlo, hay un factor muy importante que contribuye a la riqueza de una sociedad, y es la tecnología. Una sociedad con un reducido nivel tecnológico puede producir muchos menos bienes que otra con un nivel tecnológico superior.

C. ¿CÓMO SE CALCULA EL PIB?

Existen tres métodos teóricos equivalentes de calcular el PIB:

- ❖ Método del Gasto,
- ❖ Método del Ingreso
- ❖ Método del Valor Agregado

1. MÉTODO DEL GASTO

El PIB es la suma de todas las erogaciones realizadas para la compra de bienes o servicios finales producidos dentro de una economía, es decir, se excluyen las compras de bienes o servicios intermedios y también los bienes o servicios importados.

PIB = consumo + inversión + gasto público + exportaciones – importaciones: $PIB = C + I + G + X - M$

2. MÉTODO DEL VALOR AGREGADO

El PIB es la suma de los valores agregados de las diversas etapas de producción y en todos los sectores de la economía. El valor agregado que agrega una empresa en el proceso de producción es igual al valor de su producción menos el valor de los bienes intermedios.

El PIB será igual a la suma de:

Salarios (renta que reciben los trabajadores), **Intereses, rentas o alquileres** (rentas que reciben los propietarios de bienes que han alquilado a las empresas), **Impuestos indirectos**: IVA, tributos... (rentas que recibe el Estado), **Depreciación o amortización** (renta que recibe la propia empresa para compensarle del desgaste sufrido por su inmovilizado). **Beneficios** (remuneración de los propietarios de las empresas).

3. MÉTODO DEL INGRESO

El PIB es la suma de los ingresos de los asalariados, las ganancias de las empresas y los impuestos menos las subvenciones. La diferencia entre el valor de la producción de una empresa y el de los bienes intermedios tiene uno de los tres destinos siguientes: los trabajadores en forma de renta del trabajo, las empresas en forma de beneficios o el Estado en forma de impuestos indirectos, como el IVA.

D. PRODUCTO INTERNO BRUTO PER CÁPITA

El producto interno bruto per cápita representa el promedio del producto interno bruto por habitante de una economía. También se lo suele llamar renta per cápita o ingreso per cápita. Se calcula dividiendo el producto interno bruto por la cantidad de habitantes de la economía: $\text{PIB per cápita} = \text{PIB} / \text{población}$. El producto interno bruto per cápita es muy utilizado como medida de bienestar de un país, ya que permitiría comparar el bienestar entre países, dado que representa, teóricamente, el valor de los bienes y servicios producidos por cada habitante de un país en promedio. En el año 2006, los países con mayor producto interno bruto per cápita fueron Luxemburgo (US\$76.224), Noruega, Islandia, Qatar (US\$53.539), e Irlanda (US\$49.533).

2.2.13. ¿QUE ES EL DESEMPLEO, QUE LO CAUSA?

El desempleo, también conocido como paro, es la situación en la que se encuentran las personas que, teniendo edad, capacidad y deseo de trabajar no ocupan ni pueden conseguir un puesto de trabajo.

El desempleo es el ocio involuntario de una persona que desea encontrar trabajo. Una persona se encuentra en situación de desempleo cuando cumple con cuatro condiciones:

1. está en edad de trabajar
2. no tiene trabajo
3. está buscando trabajo
4. está disponible para trabajar.

En este orden de ideas el desempleo es un fenómeno involuntario, tanto del lado de los individuos como del lado de las empresas, esto es: las personas que desean emplearse no son contratadas y las empresas, al existir

desempleo, no reciben los ingresos que serían posibles si hubiese pleno empleo o si el desempleo fuera menor.

Se define también como la incapacidad de una economía para absorber a toda la fuerza laboral (todas las personas que desean trabajar).

Cuáles son sus causas

Hay cuatro factores como los causantes del desempleo:

- ❖ La primera causa del desempleo es el tiempo que tardan los trabajadores en encontrar el trabajo que mejor se ajusta a sus gustos y a sus cualificaciones. El seguro de desempleo es un programa público que, aunque protege la renta de los trabajadores, aumenta la cantidad de desempleo friccional.
- ❖ La segunda causa por la que una economía siempre tiene algún desempleo es la legislación sobre el salario mínimo. Esta legislación, al obligar a pagar a los trabajadores no cualificados y sin experiencia un salario superior al de equilibrio, eleva la cantidad ofrecida de trabajo y reduce la demandada. El exceso de trabajo resultante representa desempleo.
- ❖ La tercera causa del desempleo es el poder de mercado de los sindicatos. Cuando éstos consiguen en los sectores sindicados unos salarios superiores a los de equilibrio, crean un exceso de trabajo.
- ❖ La cuarta causa del desempleo la sugiere la teoría de los salarios de eficiencia. Según esta teoría, a las empresas les resulta rentable pagar unos salarios superiores a los de equilibrio. Unos elevados salarios pueden mejorar la salud de los trabajadores, reducir su rotación, mejorar su calidad y aumentar su esfuerzo.

2.2.14. LAS EXPORTACIONES NETAS

Las exportaciones netas o demanda exterior de un país es la demanda neta de los extranjeros (no residentes) por bienes y servicios que se producen en el país. Es decir, las ventas de bienes y servicios que realiza un país hacia el exterior descontado las compras o importaciones que realiza de bienes y servicios del resto del mundo.

Las exportaciones netas vienen determinadas por la diferencia entre las exportaciones (X) y las importaciones (M) y se suele denominar exportaciones netas. Esto es lo mismo que la diferencia entre el gasto que hacen los extranjeros por los productos locales menos el gasto que hacen los residentes por productos producidos en el exterior.

2.2.15. ENFRIAMIENTO DE LA ECONOMÍA

Comencemos por una definición del término. Una economía se enfría cuando reduce su tasa de crecimiento económico, medida por la variación del Producto Bruto interno (PBI). Por ejemplo, hasta 2012, nos habíamos acostumbrado a crecer a tasas por encima de 6% (a excepción de 2009) y los datos del primer trimestre de este año, mostraron un crecimiento de 4.8%; es decir, “enfriarse” es crecer menos.

La primera pregunta es, ¿por qué ha ocurrido?; en general, el enfriamiento de una economía puede deberse a factores internos o externos. La crisis financiera de las economías avanzadas que estalló en 2008 y luego se extendió a Europa es una crisis de sobreendeudamiento; la receta para solucionarla ha sido ajustar los gastos, para generar el ahorro que permita pagar las deudas. Ahorrar significa no gastar, por lo que el consumo en las economías avanzadas viene disminuyendo hace varios años. ¿Y a quién le compraban aquellos que ahora gastan menos? A la “fábrica” del mundo, que es China. Entonces China se “enfriará”, es decir, en lugar de

crecer a tasas mayores que 10%, en 2012 lo hizo a 7.8%. Como consecuencia demanda menos materias primas al resto del mundo; y es ahí donde Perú entra en escena. La menor demanda de China por productos mineros ha originado una disminución de las exportaciones mineras.

2.3. DEFINICION DE TERMINOS

1. CONSUMO PRIVADO

Es el valor de todas las compras de bienes y servicios realizados por las unidades familiares, las empresas privadas y la institución privadas sin ánimo de lucro. Se incluye en su cálculo las remuneraciones en especie recibidas por los asalariados, la producción de bienes para autoconsumo y el valor imputado por las viviendas ocupadas por sus propietarios. Se excluyen las compras de tierra y edificios para viviendas.

2. PRODUCTO BRUTO INTERNO (PBI)

El PIB es el valor monetario de los bienes y servicios finales producidos por una economía en un período determinado, ya sea por nacionales o por extranjeros residentes.

EL PIB es un indicador representativo que ayuda a medir el crecimiento o decrecimiento de la producción de bienes y servicios de las empresas de cada país, únicamente dentro de su territorio. Este indicador es un reflejo de la competitividad de las empresas.

¿Por qué es importante que crezca el PIB?

Indica la competitividad de las empresas. Si la producción de las empresas no crece a un ritmo mayor, significa que no se está invirtiendo en la creación de nuevas empresas, y por lo tanto, la generación de empleos tampoco crece al ritmo deseado.

3. PRODUCTIVIDAD

La productividad se define como la cantidad de producción de una unidad de producto o servicio por insumo de cada factor utilizado por

unidad de tiempo. Mide la eficiencia de producción por factor utilizado, que es por unidad de trabajo o capital utilizado.

4. INGRESO NACIONAL

El ingreso nacional es la suma, durante un año, de todos los ingresos individuales de los nacionales de un país. Para calcular el ingreso nacional, se tienen en cuenta, únicamente, los ingresos de los nacionales del país, sin importar que éstos obtengan su ingreso dentro o fuera de las fronteras del país; por lo tanto, no se tienen en cuenta los ingresos de los extranjeros en el país.

5. EMPLEO PRODUCTIVO

El empleo productivo determina no tan solo la prosperidad de una nación, sino la consistencia y fuerza del tejido social que la constituye: es la vertiente en la que se juntan lo económico y lo social. En lo económico la creación de empleo demanda la inversión que los economistas miden como la relación capital/trabajo. En lo social, la política pública debe asegurar que las relaciones entre empleadores y empleados sean justas, las remuneraciones compatibles con la productividad y la vida digna, y estén presentes las posibilidades de movilidad para coadyuvar al progreso social. El grueso de la producción se origina en todas las actividades del quehacer humano: fuere en el sector primario, en la industria y manufactura, y en los servicios.

6. POBLACIÓN ECONÓMICAMENTE ACTIVA OCUPADA

Al examinar los componentes de la población económicamente activa, se identifica a la población que participa en la generación de algún bien económico o en la prestación de un servicio (población ocupada). La población ocupada puede incorporarse al mercado laboral como un trabajador remunerado o trabajar por su cuenta como trabajador independiente. En el caso de los trabajadores independientes, muchas veces la demanda de sus servicios laborales está influenciada por la demanda de los bienes o

mercancías que ofrecen (en términos técnicos se le denomina una demanda de trabajo derivada) contrastando con un asalariado a quien su servicio laboral se le requiere de manera directa; de cualquier manera, ambos se sitúan en un espacio configurado por oferentes y demandantes que ofrecen servicios laborales.

Para determinar que una persona se encuentra ocupada se utilizan cuatro criterios:

- Personas de 14 y más años de edad que estuvieron participando en alguna actividad económica, en el período de referencia.
- Los trabajadores dependientes, que teniendo empleo fijo no trabajaron la semana anterior por hallarse de vacaciones, huelga, licencia por enfermedad, licencia pre y post-natal, (todas ellas pagadas), etc.
- Los trabajadores independientes que estuvieron temporalmente ausentes del trabajo durante el período de referencia; pero la empresa o negocio siguió funcionando.
- A las personas que no estuvieron en ninguna de las condiciones anteriores se les indaga si realizaron alguna actividad económica en el período de referencia, al menos una hora, por lo cual recibirá pago en dinero y/o especie.

7. CREDITOS DE CONSUMO

Un crédito al consumo es un contrato en el que el prestamista concede o se compromete a conceder a un consumidor un crédito bajo la forma de pago, préstamo, apertura o cualquier medio equivalente de financiación.

No se consideran contratos de crédito los que consistan en el suministro de bienes de un mismo tipo o en la prestación continuada de servicios, siempre que en el marco de aquéllos asista al consumidor el derecho a pagar por tales bienes o servicios a plazos durante el período de su duración.

3. LA INVERSION

Las inversiones son **colocaciones de capital en ciertas actividades que pueden ser comerciales o civiles**, con la finalidad de alcanzar un rendimiento económico. Cualquier persona que cuente con cierto dinero puede invertir y buscar con esto, obtener ganancias mayores a largo plazo. La inversión será satisfactoria si se cumplen los siguientes elementos: rentabilidad, **tiempo** y riesgo.



La rentabilidad refleja el valor que se espera recibir, a razón del monto del capital y del tipo de negocio. Este indicador se mide en función de tasas de interés, el cual busca el mayor valor posible.

CAPITULO III

METODOLOGÍA DE LA INVESTIGACIÓN

3.1. TIPO Y NIVEL DE INVESTIGACIÓN

3.1.1. TIPO DE INVESTIGACIÓN

- A. Nuestra investigación **es aplicada, denominada también práctica o empírica**, guarda íntima relación con la investigación básica, porque depende de los descubrimientos y avances de esta última, enriqueciéndose de los mismos, con utilización y consecuencias prácticas de los conocimientos. La investigación aplicada busca el conocer, para hacer, para actuar, para construir o producir y para modificar.

El crecimiento económico es una realidad, y ello puede suceder gracias al incremento del consumo privado (consumo de bienes y servicios, de los hogares, de las microempresas, empresas pequeñas y grandes); el consumo privado es como un motor de un avión, este motor tiene que estar fuerte y operativo, ello quiere decir que el consumo tiene que ser incentivado por la inversión y las

exportaciones. Todo ello sucede dentro de la economía real, que sucede día a día en el desenvolver la producción práctica.

Nuestra investigación también una **investigación documental** porque se apoya en fuentes de carácter documental, investigación bibliográfica (Consulta de libros), la hemeroteca (artículos, ensayos, revistas especializadas y periódicas) y la archivística, (documentos que se encuentran en los archivos, como cartas, oficios, circulares, expedientes, etcétera).

Para completar la investigación acerca del crecimiento de la economía relacionado con el consumo privado, se tuvo que recurrir a libros, revistas, informaciones especializadas de la INEI, Memorias del Banco central de reserva del Perú, periódicos, se ha revisado algunas informaciones en Internet.

- B. **Nuestra Investigación es también cuantitativa**, por que utiliza predominantemente los símbolos numéricos que se utilizan para la exposición de datos que provienen de un cálculo o medición. Permite examinar los datos de manera científica, o de manera más específicamente en forma numérica, generalmente con ayuda de herramientas del campo de la estadística.

Para la investigación se ha contado con información cronológica a través de los años, se tiene que analizar la evolución del PIB y el Consumo privado, desde los años 2010 hasta el 2017. Con esta información (datos numéricos y porcentuales) podremos utilizar con satisfacción, cuadros, pasteles, programas como el Stata, análisis de datos en Excel y otros.

C. **Nuestra investigación también cualitativa**, porque es un método de investigación usado principalmente en las ciencias sociales que se basa en principios teóricos tales como la fenomenología²⁰, hermenéutica²¹, la interacción social empleando métodos de recolección de datos cualitativos que son teorías económicas relacionadas con el tema, en este caso conociendo las teorías del crecimiento económico, es decir por qué es importante analizarlas, ¿Por qué el crecimiento de la economía propicia más empleos?, ¿cuáles son los problemas para que haya un bajo crecimiento?, ¿por qué el consumo privado se trunca? ¿El consumo privado se relaciona con las inversiones? Con teorías somos capaces de explicar este fenómeno económico.

3.1.2. NIVEL O ALCANCE DE LA INVESTIGACIÓN

A. NIVEL DESCRIPTIVO.

Es una investigación que se basa fundamentalmente en bibliografía, se describirán y analizarán los cuadros estadísticos gráficas, como medio para luego usarlas y hacer una descripción del fenómeno económico, es decir, queremos explicar cómo está evolucionando el crecimiento económico peruano, siempre relacionado con la evolución del consumo privado. Es necesario saber cómo se está dando la relación de estas dos variables.

B. NIVEL EXPLICATIVO.

Esta es una investigación que explicará las variables que componen las hipótesis de trabajo de investigación precisando cómo influyen las variables independientes en

²⁰ La **Fenomenología** es una Ciencia Filosófica que estudia todo lo relacionado con los acontecimientos que rodean a un objeto, su relación con el medio ambiente en el que se desarrollan los hechos y el cómo influye la cosa en el fenómeno.

²¹ Es el arte basado en la interpretación de textos, que se consideran como sagradas. Desde la perspectiva de la filosofía este concepto describe a la denominada teoría de la verdad y constituye el procedimiento que permite expresar la universalización de la capacidad interpretativa.

las variables dependientes. Se analizará y explicará las causas y los efectos del consumo privado, es importante mencionarlo porque los gobiernos tienen que propiciar el crecimiento del consumo, y con ello se hará propicio el crecimiento del PBI.

C. CORRELACIONAL

Nuestra investigación analizará y verificará variables porque persigue medir el grado de relación existente entre dos o más conceptos o variables. En efecto el crecimiento del PIB, se relacionan con el consumo privado, pero también el consumo privado se relaciona con el crecimiento económico. Al país le interesa crecer en sus dos variables, pues el crecimiento del consumo privado propicia más producción; por otra parte los ingresos familiares y el crecimiento de la economía convienen por que propicia el crecimiento del empleo decente. Por ello es que el equipo económico del gobierno tiene que incentivar y propiciar: La Inversión pública, mejora de tecnología, desarrollo industrial.

3.2. MÉTODO Y DISEÑO DE LA INVESTIGACIÓN

3.2.1. MÉTODO DE INVESTIGACION

En nuestro trabajo utilizamos lo métodos:

A. MÉTODO INDUCTIVO.

Ello Porque analizaremos el fenómeno económico partiendo de un hecho particular llegando a un hecho o ley general. Este es el método del análisis, donde se analizan las variables dependientes e independientes que conforman las hipótesis. Por ejemplo, analizaremos cómo el incremento del consumo de las familias en todos los aspectos Hecho particular), en un determinado mes o año, propicia el crecimiento de la producción. El crecimiento de la

producción es objetivo general de nuestro país, eso se convierte en ley, teoría o Ley general.

B. MÉTODO DEDUCTIVO

Este método lo utilizamos, porque contrastamos las variables de las hipótesis del fenómeno económico, partiendo de un hecho o Ley general, llegando a un hecho particular. Este método es importante porque contrasta las variables de las hipótesis.

Vemos por ejemplo cómo las inmejorables condiciones productivas que lo consideramos ley, por ser lo más importante para el país, por que mejoran las condiciones y bienestar de la población, mediante el contraste de las variables productivas se llegaran a un hecho particular, que será el incremento del consumo privado.



C. EL MÉTODO DIALECTICO

Este es un método que implica emplear la confrontación de variables; en realidad todo fenómeno sea económico o social es de confrontaciones, las variables que componen los fenómenos económicos no están quietas, siempre están en movimiento, evolucionando, cambiando, gracias a esta relación de confrontaciones existe desarrollo. Este es el método del dialogo, de la contradicción de variables del

progreso y el desarrollo; es decir las variables de las hipótesis, son sometidos a una constante presión y análisis. Por ejemplo, hay contradicción entre el crecimiento de la producción, la inversión privada y pública, los ingresos de los trabajadores, el consumo privado, las exportaciones, etc. Este es un problema macroeconómico que se tiene que analizar contraponiendo los datos a través de los años del periodo en estudio.

3.2.2. EL DISEÑO DE LA INVESTIGACIÓN

El diseño de la investigación es una planificación compendiada de lo que se debe hacer para lograr los objetivos del estudio. Un diseño cuidadoso del estudio es fundamental para determinar la calidad de la investigación.

A. INVESTIGACIÓN LONGITUDINAL O EVOLUTIVA.

Se refieren a las investigaciones donde se analizan cambios a través del tiempo de determinadas categorías, conceptos, sucesos, variables, contextos o comunidades, o bien de las relaciones entre estas. De esta manera se dispone de diseños longitudinales, los cuales recolectan datos a través del tiempo o períodos, para hacer inferencias respecto al cambio, sus determinantes y consecuencias.

Estos diseños recolectan datos a través del tiempo en puntos o periodos especificados, sus determinantes y consecuencias. Aquí el interés del investigador es analizar cambios a través del tiempo en determinadas variables o en las relaciones entre estas.

Ejemplo:

Cuando un investigador busca analizar cómo evoluciona el nivel del crecimiento económico, cómo evoluciona el consumo privado, cómo evoluciona la inversión y el empleo, durante los últimos ocho años en un país. También puede querer analizar cómo ha

evolucionado el nivel del PBI durante los últimos 08 años en el Perú.

Los diseños longitudinales se pueden dividir:

1. DISEÑO DE TENDENCIA

Llamados también “Trend”, son los que analizan cambios a través del tiempo (en sus variables o en sus relaciones), dentro de una población.

Ejemplo:

Una investigación para analizar los cambios de actitud en el buen trato a los turistas en una ciudad. Esta actitud se mide en varios puntos en el tiempo, digamos cada semestre durante cinco años y se examina su evolución a lo largo de este periodo. Se puede observar o medir tomando muestras representativas.

Estos diseños pueden representarse así:

HAY TRES TIPOS DE DISEÑO LONGITUDINALES



Fuente: HERNANDEZ SAMPIERI, Roberto – HERNANDEZ CALLADO, Carlos, BATTISTA LUCIO, Pilar (2006), “Metodología de la Investigación”

B. DISEÑO TRANSVERSAL O TRANSECCIONAL

Estos diseños recolectan datos en un solo momento, en un tiempo único. Su propósito es descubrir variables y analizar su incidencia e interrelación en un momento dado. Es como tomar una fotografía de algo que sucede en este momento, después no se puede utilizar la misma foto, toda vez que la realidad tiende a cambiar continuamente, se supone que se

tiene que tomar otra fotografía, pues se trata de otra realidad.

Estos diseños se esquematizan así:

$$M = O.Y (f) O.X$$

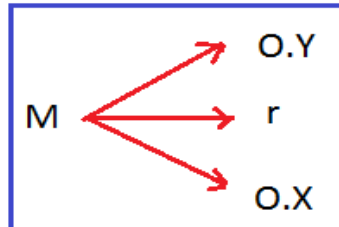

Dónde:

M : Muestra de estudio

O : Observaciones obtenidas en cada una de las variables

R : Relación entre las variables

Y : Crecimiento del PIB

X : El aumento del Consumo privado, El empleo, los ingresos de las familias; incremento de la inversión.

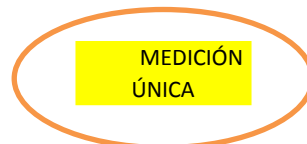

Ejemplo:

- Investigar la calidad y cantidad de consumo de las familias y de las empresas. En realidad, el consumo privado es mucho más grande que el consumo público. En la región Pasco también se da el consumo privado, aunque este es demasiado pequeño, por varias razones
- Medir el crecimiento porcentual del Producto Bruto Interno y el Consumo privado.

Nuestro estudio tiene los siguientes diseños:

1. DISEÑOS TRANSVERSALES DESCRIPTIVOS

Su objetivo es indagar la incidencia y los valores en que se manifiesta una o más variables en una población. Su procedimiento consiste en ubicar en una o diversas variables a un grupo de personas u otros seres vivos, objetos, situaciones, contextos, fenómenos, comunidades; y así proporcionar su descripción; son estudios descriptivos que, al establecerse hipótesis, estas también son descriptivas.

- ✓ Las encuestas nacionales de opinión sobre las tendencias de los votantes durante periodos de elección se centran en la descripción de las preferencias del electorado.
- ✓ El crecimiento del PBI de las distintas regiones peruanas en un año determinado. Su objetivo es describir cómo y porque unas regiones son más productivas y que sector productivo destacan.

Lo que se quiere conocer describiendo el crecimiento o disminución del consumo privado es como ver como se complementa con el resto de factores del crecimiento del PIB, cómo el consumo público casi no significa importancia para el crecimiento del consumo interno, ver también como las exportaciones y las inversiones son importantes para la consolidación del crecimiento de la economía.

La gráfica del diseño queda así:

- Se recolectan datos de consumo privado, se describe y se mide los estos datos , teorizan los conceptos, y se analizan las variables (X_1)
- Se recolectan datos de consumo privado, se describe y se mide los estos datos , teorizan los conceptos, y se analizan las variables (X_2)
- Se recolectan datos de consumo privado, se describe y se mide los estos datos , teorizan los conceptos, y se analizan las variables (X_n)

Tiempo Único

El interés de cada variable tomada individualmente

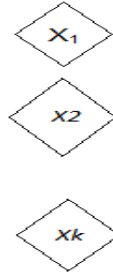

2. DISEÑOS TRANSECCIONALES CORRELACIONALES--CAUSALES

Su objetivo es describir relaciones entre dos o más variables en un momento determinado. Son descripciones, pero no de variables individuales sino de sus relaciones, sean estas puramente correlacionales o relaciones causales. Aquí lo que se mide es la relación entre variables en un tiempo determinado. Unas veces mide las variables en términos correlacionales, otras veces en función de la relación causa-Efecto.

En nuestra investigación se muestra que las variables que lo componen a problema de investigación y a las hipótesis de la misma se observan que estas variables se relacionan mutuamente; es decir, el crecimiento de la producción depende del Consumo privado; pero también este depende del PIB. Dentro de estas variables principales tienen que ver la inversión, las exportaciones, ello quiere decir que analizarán estas variables; esto le da cualidades a nuestro trabajo de investigación.

a) CORRELACIONALES-CAUSALES

*Se recolectan datos y se describe relación
(X1 - Y1)*

*Se recolectan datos y se describe relación
(X2 - Y2)*

*Se recolectan datos y se describe relación
(X3 - Y3)*

TIEMPO ÚNICO

El interés es la relación entre
Variables, sea correlación

X_1  Y_1

X_2  Y_2

X_k  Y_k

o bien relación causal

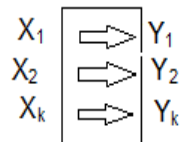

b) RELACION CAUSAL

Ejemplos:

- Nuestra investigación quiere averiguar cómo el aumento del consumo privado (como motivación) influye en el crecimiento de la economía del país. Analizar también como el incremento del empleo y de los ingresos a los trabajadores puede causar, de hecho, un aumento del consumo privado.
- Nuestra investigación analiza cuales son las variables que causan el crecimiento del PIB, el consumo privado. Pero también identifica cuales son el resto de factores que determinan el crecimiento del PIB nacional.

➤ **Las gráficas del diseño quedan así:**

De los ejemplos podemos concluir que en ciertas ocasiones solo se pretende correlacionar categorías, variables, objetos o conceptos; pero en otras se busca establecer relaciones causales.

Hay que recordar que la casualidad implica correlación, pero no toda correlación significa causalidad; primero establecemos correlación y luego causalidad. En los diseños correlacionales-causales, las causas y efectos ya ocurrieron en la realidad, el investigador solo los observa y reporta.

Cada letra en el cuadrado representa una variable.

Estos diseños se fundamentan en hipótesis correlacionales y de diferencia de grupos sin atribuir causalidad (relaciones entre variables) y en hipótesis causales o de diferencia de grupos con atribución de causalidad, (se establecen relaciones causales); muchas veces los diseños correlacionales/causales describen relaciones en cinco o más grupos y suelen describir primero las variables incluidas en la investigación para luego establecer las relaciones entre estas, (primero son descriptivos de variables individuales; pero luego van más allá de las descripciones van a establecer relaciones).

**FIGURA N° 3.1.
ESTRUCTURA DE UN DISEÑO CORRELACIONAL-CAUSAL COMPLEJO**

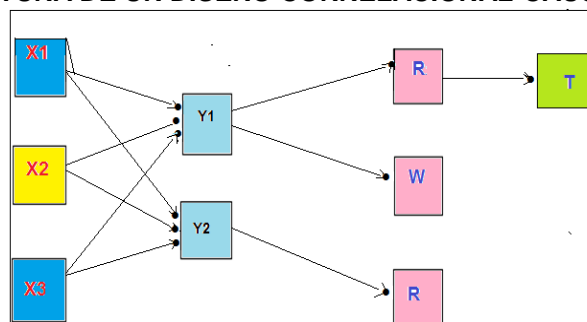

Fuente: Fuente: HERNANDEZ SAMPIERI, Roberto – HERNANDEZ CALLADO, Carlos, BATTISTA LUCIO, Pilar (2006), “Metodología de la Investigación”

Los diseños correlacionales/causales buscan describir correlaciones entre variables o relaciones causales entre variables, así, las variables que representan la figura siguiente, están conformadas por el Consumo Privado, el Crecimiento de la economía, los ingresos de los hogares, la inversión, el empleo, etc. y en un momento determinado.

3.3. UNIVERSO Y MUESTRA

3.3.1. UNIVERSO DEL ESTUDIO

Como sabemos el universo es la población infinita (o también finita), en nuestro caso es el primero, pues la población se desconoce y por tanto no está disponible. El Universo son todos los sujetos que en probabilidad tienen por lo menos un elemento en común que agrupa a los casos, sujetos o eventos que conforman la población; pero no se obtiene acceso a todos ellos. El universo de la presente investigación, considera a todos los consumos regionales del país, la Memoria del BCR lo tiene sistematizado como dato nacional), Medir por región es sumamente difícil medirlos, porque ni el INEI lo tienen sistematizados, lo que haremos es hacer unas encuestas a las principales empresas que laboran en nuestra región, por su puesto eligiendo una muestra razonable.

La población del Estudio es finita, que se puede conocer por que está disponible. Es decir, se tiene acceso para realizar el estudio. Esta expresada por los sujetos, casos o unidades de observación a los cuales se va a estudiar. Para formar parte de una población es necesario que los sujetos tengan por lo menos un atributo en común y tengan acceso a ellos.

La población de nuestra investigación son todos los consumos realizados a nivel nacional, y que están resumidos en la memoria del BCRP. Debe entenderse que este consumo ha sido

colegido por el INEI y el propio BCRP. No es posible tener el consumo privado de cada región.

3.3.2. UNIVERSO SOCIAL

Es la población finita, que se puede conocer por que está disponible. Es decir, se tiene acceso para realizar el estudio. Esta expresada por los sujetos, casos o unidades de observación a los cuales se va a estudiar. Para formar parte de una población es necesario que los sujetos tengan por lo menos un atributo en común y tengan acceso a ellos.

La población de nuestra investigación son todos los consumos realizados a nivel nacional, y que están resumidos en la memoria del BCRP. Debe entenderse que este consumo ha sido colegido por el INEI y el propio BCRP. No es posible tener el consumo privado de cada región.

3.3.3. UNIDAD DE ANÁLISIS DEL ESTUDIO

Es el objeto (o caso de estudio) de la investigación que se persigue. La unidad Análisis es indivisible, del cual se obtienen los datos de las variables e indicadores de la investigación.

Para nuestra investigación la unidad de análisis es la información sacada por el INEI y por el BCR, ello si queremos percibir el problema a nivel nacional. Pero a nivel local se tomado como unidad de análisis a 10 empresas más importantes que vienen operando en la provincia de Pasco.

3.3.4. MUESTRA DE LA INVESTIGACION

En realidad, la muestra es un sub grupo de la población, que casi siempre se utiliza por ahorrar tiempo, recursos económicos, recursos humanos, recursos logísticos, etc.

Hay tipos de muestras, como:

1. LA MUESTRA PROBABILISTICA

La que requiere precisar el tamaño de la muestra; por lo que se tiene que seleccionar los elementos muestrales por medio de: un listado o marco muestral y tener en cuenta los procedimientos (haciendo tómbolas, tablas de números aleatorios o hacer una selección sistemática).

En la presente investigación no hemos aplicado esta muestra (para información nacional), pero para afianzar nuestra teoría y nuestra explicación de nuestras hipótesis se ha aplicado una encuesta a algunas empresas privadas y a instituciones públicas para que nos den su impresión sobre el tema que se ha investigado.

De manera que hemos aplicado la formula probabilística siguiente:

$$n = \frac{Z^2 pqN}{E^2 (N-1) + Z^2 pq}$$

Dónde:

n = tamaño de la muestra

z = Nivel de confianza deseado (para el caso: 95% de confiabilidad, es decir, z = 1.96).

E = Máximo error de muestreo aceptable (e = 5%)

P= Porción de encuestados, cuya característica principal es ser positivos con el progreso de la región. Lo consideramos el 50%, es decir (p = 50%).

q = Es la proporción de la población que es positivo con las preguntas realizadas. Más bien dicen que estamos peor que antes, lo consideramos el 50%, Así: (1 – 0.5 = 0,5%)

N = Tamaño de la población entre productores, comuneros y dirigentes de la comunidad (N = 200 personas), de las empresas e instituciones seleccionadas.

Luego de hacer los cálculos de la relación anterior, nos da que la muestra es de: n = 132

2. LA NO PROBABILISTICA O DIRIGIDA, (POR CONVENIENCIA)

Consiste en que la elección de los elementos no depende de la probabilidad, sino de causas relacionadas con las características de la investigación o de quien hace la muestra. Aquí el procedimiento de selección no es mecánico ni basado en fórmulas de probabilidad, sino que depende del proceso de toma de decisiones de un investigador o de un grupo de investigadores y, desde luego, las muestras seleccionadas obedecen a otros criterios de investigación.

Estas muestras se toman cuando se trata de un estudio con un diseño de investigación exploratorio o cuando la población o universo es tan dispersa y tiene un enfoque fundamentalmente cualitativo; es decir no es concluyente, sino que su objetivo es documentar pocas o muchas experiencias. Estos estudios constituyen materia prima para investigaciones futuras y más precisas.

**CUADRO N° 3.2
PRINCIPALES EMPRESAS DE LA PROVINCIA DE PASCO**

N°	EMPRESAS	Personas encuestadas
1	Dirigentes y trabajadores MINERA VOLCAN	17
2	COOPAC 392	7
3	RESTAURANT HOTEL SEÑORIAL	4
4	BANCO INTERBANK	6
5	EMPRESA "ECOSERM"	15
6	Gobierno Regional	30
7	Municipalidad de "Yanacancha"	18
8	Caja Municipal "HUANCAYO"	5
9	Funcionarios y trabajadores de la Municipalidad provincial de Pasco	25
10	Banco BBVA	5
	TOTAL	132

Fuente: Elaboración propia con datos de la SUNAT

En nuestro estudio ha utilizado la muestra por conveniencia, pues las empresas que operan están muy dispersas pues al seleccionar las empresas (que en Pasco no son muchas) se han identificado las principales (las más relevantes) y en base a ellas se ha tomado la muestra de investigación. Además, la población de estudio de Pasco no es tan numerosa, por lo que se ha acondicionado mejor la muestra por conveniencia.

3.4. FORMULACION DE HIPOTESIS

Como sabemos la hipótesis es una proposición que establece relaciones, entre los hechos; También se dice que una hipótesis es una posible solución al problema; o que es una relación entre las variables, y por último hay quienes afirman que es un método de comprobación.

Otros investigadores dicen que la hipótesis es el establecimiento de un vínculo entre los hechos que el investigador va aclarado en la medida en que pueda generar explicaciones lógicas del por qué se produce este vínculo.

Finalmente se dice que "La hipótesis es una proposición que nos permite establecer relaciones entre los hechos. Su valor reside en la capacidad para establecer más relaciones entre los hechos y explicar el por qué se producen".

3.4.1. HIPÓTESIS GENERAL

HG: "Existe una evolución de las variables macroeconómicas que conforman el Producto interno Bruto impactando sobre el consumo privado durante el periodo 2007-2017"

3.4.2. HIPÓTESIS ESPECÍFICAS

HE₁: "La PEA ocupada y los créditos de consumo están en función del crecimiento de la producción y por tanto del Producto interno Bruto"

HE₂: “El aumento de las inversiones y el aumento del empleo impactan positivamente sobre el consumo privado en el periodo de estudio”

HE₃: “En general el producto interno bruto depende del crecimiento del Consumo privado y las exportaciones netas, y las inversiones”

3.5. IDENTIFICACIÓN DE VARIABLES E INDICADORES

- ❖ La disminución del consumo
- ❖ El empleo formal
- ❖ El empleo informal
- ❖ El alza de los precios de los bienes y servicios
- ❖ La deuda bancaria
- ❖ El enfriamiento de la economía
- ❖ La disminución del PIB

3.6. DETERMINACION DE LAS VARIABLES E INDCADORES

3.6.1. DE LA HIPOTESIS ESPECIFICAS (HE₁)

a. Variable dependiente

- ✓ La PEA y los Créditos de Consumo

b. Variables Independientes

- ✓ El crecimiento del PIB

c. Indicadores

- ✓ Aumento porcentual del 6% del PIB y de la PEA

3.6.2. DE LA HIPOTESIS ESPECIFICA(HE₂)

a. Variable dependiente

- ✓ El consumo privado

b. Variables Independientes

- ✓ El aumento de las inversiones
- ✓ Aumento del empleo

c. Indicador

- ✓ Incremento en un 10% del consumo privado

3.6.3. DE LA HIPOTESIS ESPECIFICA (HE₃)

a. Variable dependiente

- El PIB.

b. Variables Independientes

- ✓ El crecimiento del Consumo privado
- ✓ Las exportaciones netas,
- ✓ Las inversiones

c. Indicador

- ✓ Aumento de las Exportaciones netas.

3.7. TÉCNICAS E INSTRUMENTOS DE RECOLECCIÓN DE DATOS

Para realizar la presente investigación se ha recurrido a las técnicas e instrumentos siguientes:

3.7.1. FUENTES PRIMARIAS Y SECUNDARIAS.

En la presente investigación, se ha hecho uso principalmente de la técnica del análisis documental para obtener la información sobre datos del consumo privado, el PIB, el empleo, los ingresos, la inversión pública y privado y las exportaciones, etc.

3.7.2. FUENTES PRIMARIAS Y SECUNDARIAS.

También se han realizado encuestas a un grupo de empresas representativas de la provincia de Pasco.

3.8. TÉCNICAS DE PROCESAMIENTO Y ANÁLISIS DE DATOS

3.8.1. PROCESAMIENTO ELECTRÓNICO.

A la información obtenida se le ha sometido a un análisis estadístico, para ello se ha usado el STATA y el Excel para los análisis de los datos.

Para analizar la información respecto a la parte **descriptiva se ha utilizado** la distribución de frecuencias, acompañadas de tablas estadísticas. Para la parte **explicativa** se ha utilizado el modelo estadístico de regresión Lineal. Para la demostración de hipótesis se ha utilizado el **análisis deductivo e inductivo** del desenvolvimiento de la economía durante la crisis.

CAPITULO IV

ANÁLISIS E INTERPRETACIÓN DE RESULTADOS OBTENIDOS

4.1. DESCRIPCIÓN DEL TRABAJO DE CAMPO

La presente investigación empezamos a tratarlo los primeros meses del presente año 2018, nos llamó la atención las fluctuaciones del PIB debido a las fluctuaciones del consumo interno y del consumo privado, sabíamos que nos estábamos metiendo a asuntos macroeconómicos; Nuestra formación académica nos ha mostrado que la macroeconomía tiene una serie de variables que se tiene que estudiar muy de cerca y con mucha precisión.

Hemos empezado con la recopilación de información bibliográfica, hemos leído a Dorbush, a Sachs, etc., en los cuales nos hemos agenciado de información teórica. Nos hemos agenciado de las memorias del BCRP de los años 2007 hasta el 2017, estas memorías nos han dado mucha información que se tenía que consolidar y así se hizo. También hemos consultado con los anuarios del INEI que nos ha servido para sacar mucha información.

Hemos querido complementar nuestra investigación con unas encuestas realizadas a una selección de instituciones públicas (como los funcionarios y algunos trabajadores del Gobierno Regional y las municipalidades de Yanacancha y de la Municipalidad de Pasco), pero también a instituciones privadas como la algunos bancos comerciales y financieras y otras empresas privadas, (COOPAC, micro financieras, etc.), Esta información nos ha dado las suficientes teorías y datos necesarios y con ello hemos culminado el desarrollo de nuestra investigación.

4.2. PRESENTACIÓN, ANÁLISIS E INTERPRETACIÓN DE RESULTADOS OBTENIDOS

4.2.1. DESCRIPCIÓN DE LA HIPÓTESIS 1 (H1)

HE₁: “La PEA ocupada y los créditos de consumo están en función del crecimiento de la producción y por tanto del Producto Interno Bruto”

A. QUE DICEN LOS ENCUESTADOS

1. ¿Usted tiene personal empleado en su establecimiento?

OBJETIVO: Lo que queremos es conocer si las personas responsables de la gestión de sus empresas tienen personal empleado, como sucede en otras ciudades del país.

ANÁLISIS E INTERPRETACION: Es natural que las empresas así sean pequeñas tengan personal ocupado en su establecimiento, y en efecto los hay; el problema está en que hay personal ocupado, pero no a todos los declaran en la SUNAT, en el misterio de trabajo, la declaración falsa lo hacen con el fin de no pagar el seguro social a los trabajadores no declarado. En Pasco se han incrementado los números de empresas, aunque en poca cantidad, por lo

que se entiende que ha aumentado el empleo, aunque en pequeño porcentaje.

CUADRO N° 4.1

USTED TIENE PERSONAL EMPLEADO EN SU ESTABLECIMIENTO

	FRECUENCIA	PORCENTAJE	% ACUMULATIVA
Si	72	54.5	54.5
No	40	30.3	84.8
Casi siempre	16	12.1	96.9
No sabe	04	3.1	100.0
TOTAL	132		

FUENTE: Elaboración propia con datos de las encuestas.

FIGURA N° 4.1

USTED TIENE PERSONAL EMPLEADO EN SU ESTABLECIMIENTO

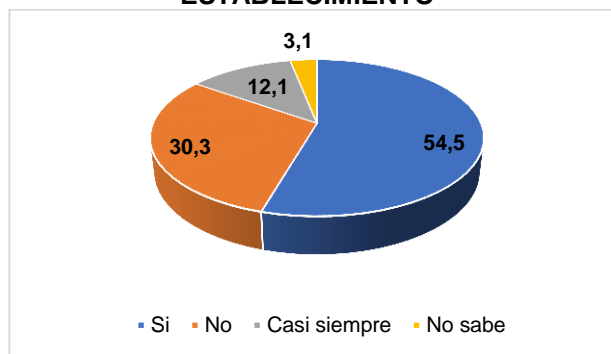

Al observar los resultados (Cuadro N° 4.1 y figura N° 4.1) se puede decir que el 54.5% (72 encuestados) manifiestan que en efecto tienen personal ocupado en sus establecimientos, no dicen cuántos tienen, pero aceptan tenerlo. Solo el 30.3% de encuestados manifestaron que son empresas familiares y que sus trabajadores son hijos, esposas y familiares cercanos. Esto puede ser cierto, sin embargo, así sean familiares tienen que ser declarados en el Ministerio de trabajo y la SUNAT; con ello se comprueba que existe informalidad en el empleo y la producción, pero también al no declarar la verdad se está disminuyendo monto del PIB de Pasco; lamentablemente esto viene sucediendo a nivel nacional.

2. ¿Usted utiliza los bancos para solicitar créditos de consumo o para su empresa?

OBJETIVO: Con la pregunta se quiere conocer si los pequeños y microempresarios solicitan créditos a los bancos comerciales y microfinancieras para inyectar inversiones a sus empresas, ello nos hará comprobar cómo ha existido aumento de los créditos de consumo por parte de empresarios y personas naturales, y como sabemos un aumento del consumo privado hace aumentar el PIB.

ANALISIS E INTERPRETACION: Los emprendedores de todo tipo necesitan naturalmente créditos para ampliar operativamente sus negocios o empresas, y ello viene sucediendo a nivel nacional; pero hay un problema según manifiestan, se refieren a la falta de seguridad ciudadana. La delincuencia no deja crecer debido a que nunca se sabe de un ataque delincencial. De todas maneras, se comprueba que el crecimiento de la economía en Pasco y en el País viene sucediendo, aunque lentamente a las empresas

CUADRO N° 4.2

USTED UTILIZA LOS BANCOS PARA SOLICITAR CRÉDITOS DE CONSUMO O PARA SU EMPRESA

	FRECUENCIA	PORCENTAJE	% ACUMULATIVA
Si	64	48.5	48.5
No	40	30.3	78.8
Casi siempre	22	16.7	95.5
No sabe	06	4.5	100.0
TOTAL	132		

FUENTE: Elaboración propia con datos de las encuestas.

FIGURA N° 4.2
USTED UTILIZA LOS BANCOS PARA SOLICITAR CRÉDITOS
DE CONSUMO O PARA SU EMPRESA

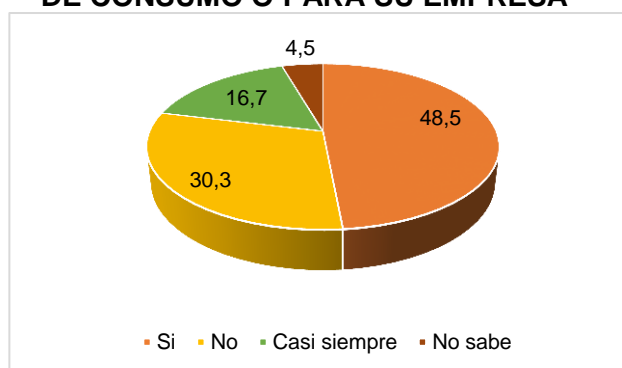

Al observar los resultados de las encuestas (Cuadro N° 4.2 y figura N° 4.2) se puede decir que el 48.5% (64 encuestados) manifiestan que en efecto ellos acuden a los bancos a solicitar créditos, pero no solo a los bancos, sino también a las microfinancieras, no olvidemos que en los últimos años han aumentado en su número, hoy en día hay muchas cooperativas, y Cajas municipales que están otorgando créditos personales y a microempresarios, lo que quiere decir que el consumo privado para inversiones. Solo un 30.3% de los encuestados manifiestan que no acuden a bancos ni a microfinancieras.

3. ¿Su empresa tiene toda la documentación de formalización para que exista legalmente y no tener problemas con las exigencias de la SUNAT?

OBJETIVO: Con la pregunta se quiere conocer si las empresas por más pequeñas que sean aportan con sus impuestos dadas por las SUNAT o por lo menos están inscritas como empresas formales. Ello nos daría indicadores para ver cómo va la economía en el País.

ANÁLISIS E INTERPRETACION: Perú es un país de muchos emprendedores, pero lamentablemente muchos

de ellos son empresas que no están inscritos en la SUNAT, pero que deberían estarlo, lamentablemente parece que trae más ventajas ser informal que ser formales. La informalidad por cierto trae consigo no pagar al fisco y por tanto no aportar al crecimiento del PIB. Por cierto, las empresas encuestas dicen que si aportan al fisco, en realidad lo que se ha encuestado son a empresas formales, aunque se presume que no todo lo que tienen han sido declarados con honestidad.

Al observar los resultados de las encuestas (Cuadro N° 4.3 y figura N° 4.3) se puede decir que el 79.5% (105 encuestados) manifiestan que en efecto ellos tienen toda su documentación en regla y que incluso ellos mismos van a la SUNAT a ver algunas novedades en la documentación. En síntesis, dicen que son legales y pagan sus impuestos conforme a ley. Sin embargo el 18.2% manifiestan que sus documentos son legales pero que algunos tienen que ser actualizados.

CUADRO N° 4.3

SU EMPRESA PAGA SUS IMPUESTOS AL ESTADO POR INTERMEDIO DE LA SUNAT

	FRECUENCIA	PORCENTAJE	% ACUMULATIVA
Si	105	79.5	79.5
No	24	18.2	97.7
Casi siempre	03	2.3	95.5
No sabe	00	0.0	100.0
TOTAL	132		

FUENTE: Elaboración propia con datos de las encuestas.

FIGURA Nº 4.3

SU EMPRESA COMO FORMAL PAGA SUS IMPUESTOS AL ESTADO POR INTERMEDIO DE LA SUNAT

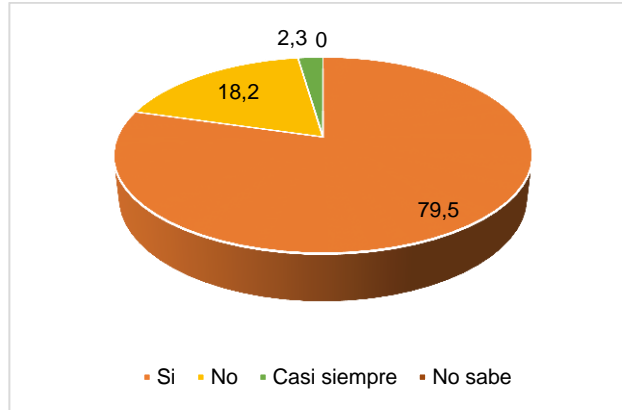

4.2.2. ANALISIS DESCRIPTIVO DE LA HIPOTESIS 2 (H₂)

HE₂: “El aumento de las inversiones y el aumento del empleo impactan positivamente sobre el consumo privado en el periodo de estudio”

A. QUE DICEN LOS ENCUESTADOS

1. ¿Usted piensa que hay inversión privada en la provincia de Pasco?

OBJETIVO: La pregunta tiene el objetivo de averiguar si en Pasco hay inversiones privadas, sobre todo en la ciudad de cerro de Pasco que es la Capital de departamento. Las inversiones propician el progreso, el empleo la modernidad de una ciudad y propiamente de un país.

ANALISIS E INTERPRETACION: Generalmente hay inversiones, pero todo gira a servicios y el comercio; parece que en todo el país es lo mismo y no de ahora, sino de siempre. Siempre nuestra estructura se ha caracterizado al bajo comercio y a los servicios, la gran empresa se ha dedicado por tradición a ser extractivista,

estas características económicas no nos van a sacar del atraso económico.

Todos Conocemos que la inversión es un factor sine qua non para el crecimiento y desarrollo de la economía; más aún la inversión privada es más relevante en cantidad y calidad. La inversión estuviera en mejores condiciones de crecimiento, si la estructura económica de nuestra economía regional lo permitiera; lamentablemente tenemos una agricultura atrasada, una industria casi inexistente; estos son los sectores más dinámicos de una economía normal; pero aquí no lo tenemos

CUADRO N° 4.4
USTED PIENSA QUE HAY INVERSIÓN PRIVADA EN LA
PROVINCIA DE PASCO

	FRECUENCIA	PORCENTAJE	% ACUMULATIVA
Si	58	43.9	43.9
No	46	34.8	78.7
Casi siempre	16	12.2	90.9
No sabe	12	9.1	100.0
TOTAL	132		

FUENTE: Elaboración propia con datos de las encuestas.

FIGURA N° 4.4
USTED PIENSA QUE HAY INVERSIÓN PRIVADA EN LA
PROVINCIA DE PASCO

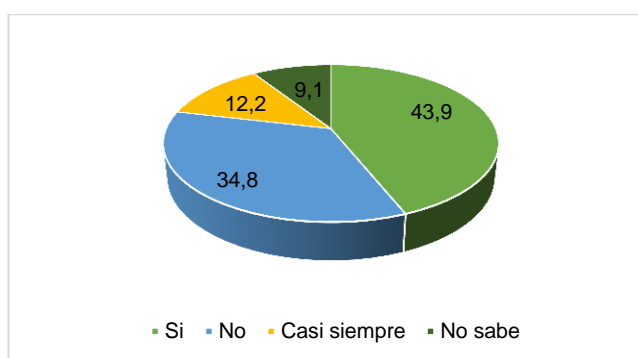

Al observar los resultados de las encuestas (Cuadro N° 4.4 y figura N° 4.4) se puede decir que el 43.9% (58 encuestados) manifiestan que, si existen inversiones,

pero que son en medianas cantidades; estas no alcanzan para desarrollar la industria en la Región. Nosotros no tenemos una burguesía “revolucionaria” que sea capaz de desarrollar la industria, la agricultura. Las inversiones son en pequeños negocios, es decir en Microempresas que solo dan trabajo al dueño de la MYPE. El 34.8% manifiesta que no hay inversiones en la Ciudad y que muchos hacen sus préstamos y llevan su dinero a otras regiones.

2. ¿Usted piensa que hay desempleo en la provincia de Pasco?

OBJETIVO: La pregunta tiene el objetivo de averiguar si los encuestados conocen que, especialmente, la juventud está empleada.

ANALISIS E INTERPRETACION: El desempleo es un problema para la mayoría de los países; los gobiernos se rompen la cabeza para solucionar este problema. Sin embargo, los gobiernos no se dan cuenta que intereses foráneos impiden nuestro desarrollo independiente. Decimos que somos ricos en materias primas, pero de que vale esa riqueza, si no lo aprovechamos; es más se lo regalamos a precio de chatarra nuestras riquezas. Si fuéramos honestos con nosotros mismos tuviéramos mucha producción y por tanto mucho empleo. En Pasco escasean los trabajos, en las industrias y en la agricultura no existe; por ello es que lo jóvenes sales a otras regiones y ahí se instalan: esa es nuestra realidad.

**CUADRO N° 4.5
USTED PIENSA QUE HAY DESEMPLEO EN LA PROVINCIA DE PASCO**

	FRECUENCIA	PORCENTAJE	% ACUMULATIVA
Si	87	47.8	47.8
No	65	35.7	83.5
Casi siempre	18	9.9	93.4
No sabe	12	6.6	100.0
TOTAL	132		

FUENTE: Elaboración propia con datos de las encuestas.

**FIGURA N° 4.5
USTED PIENSA QUE HAY DESEMPLEO EN LA PROVINCIA DE PASCO**

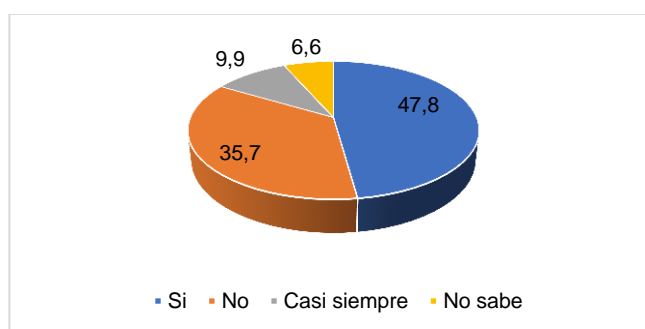

Al observar los resultados de los encuestados (Cuadro N° 4.5 y figura N° 4.5) se puede decir que el 47.8% (87 encuestados) manifiestan que en efecto no se ha incrementado el empleo tal como se esperaba; prueba de ello son las migraciones de los jóvenes y otros trabajadores a otras regiones: La mayoría de profesionales que egresan de la Universidad han buscado una alternativa de empleo fuera de la región. Solo el 35.7 % dicen que el desempleo a disminuido.

3. ¿Usted piensa que el consumo privado ha incrementado en los últimos años en la provincia de Pasco?

OBJETIVO: Con la pregunta queremos sacar información sobre si el consumo privado ha aumentado en nuestra provincia que representa a todo el departamento y el país.

ANALISIS E INTERPRETACION: Aumentar el consumo privado nos trae desarrollo, ello querría decir que la población no se queda con las ganas de adquirir algún producto que antes no lo podía comprar; ello también nos quiere decir que compra bienes y servicios para la alimentación de los componentes de su hogar. De hecho, que este consumo no será el deseado, pero de todas maneras compra lo necesario gracias que su ingreso a aumentado.

CUADRO N° 4.6
USTED PIENSA QUE EL CONSUMO PRIVADO HA INCREMENTADO EN
LOS ÚLTIMOS AÑOS EN LA PROVINCIA DE PASCO

	FRECUENCIA	PORCENTAJE	% ACUMULATIVA
Si	58	43.9	43.9
No	43	32.6	76.5
Casi siempre	18	13.7	90.2
No sabe	13	9.8	100.0
TOTAL	132		

FUENTE: Elaboración propia con datos de las encuestas.

El Cuadro N° 4.6 y la Figura N°4.6 nos muestra el resultado de las preguntas realizadas, donde el 43.9% (58 encuestados), nos dicen que en efecto el consumo privado ha aumentado. Pues ven a las personas que acuden a las tiendas y restaurantes y estos establecimientos están con bastantes clientes en plan de compra. Pero hay un 32.6% de encuestados que dicen que no ha incrementado el consumo y que sigue igual de hace muchos años atrás.

FIGURA Nº 4.6
USTED PIENSA QUE EL CONSUMO PRIVADO HA INCREMENTADO
EN LOS ÚLTIMOS AÑOS EN LA PROVINCIA DE PASCO

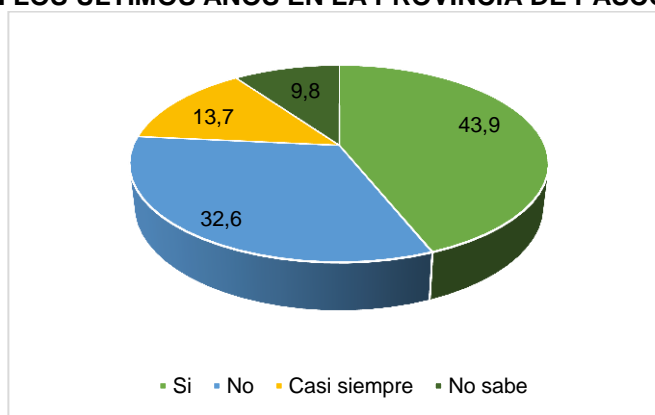

4.2.3. ANÁLISIS DESCRIPTIVO DE LA HIPÓTESIS 3 (H₃)

HE₃: “En general el producto interno bruto depende del crecimiento del Consumo privado y las exportaciones netas, y las inversiones”

A. QUE DICEN LOS ENCUESTADOS

1. ¿Usted piensa que hay crecimiento de la economía en el sector agrícola e industrial en Pasco?

OBJETIVO: La pregunta tiene el objetivo de hacernos conocer si los encuestados perciben un crecimiento de producción agrícola e industrial en la provincia de Pasco. Porque es importante conocerlo, pues el crecimiento agrícola e industrial trae crecimiento de la producción y empleo en la producción a nivel nacional.

ANÁLISIS E INTERPRETACION: En realidad en los últimos años se ha percibido un crecimiento de la economía a nivel nacional, sin embargo, en la economía regional no ha crecido al mismo ritmo, el crecimiento en sector agrícola y el industrial no es relevante, lo que si hay es el crecimiento del comercio local y regional. De todas maneras, el crecimiento agrícola e industrial ha sido muy lento.

CUADRO N° 4.7
USTED PIENSA QUE HAY CRECIMIENTO DE LA ECONOMÍA
EN EL SECTOR AGRÍCOLA E INDUSTRIAL EN PASCO

	FRECUENCIA	PORCENTAJE	% ACUMULATIVA
Si	62	46.9	46.9
No	43	32.7	79.6
Casi siempre	18	13.6	93.2
No sabe	09	6.8	100.0
TOTAL	132		

FUENTE: Elaboración propia con datos de las encuestas.

FIGURA N° 4.7
USTED PIENSA QUE HAY CRECIMIENTO DE LA ECONOMÍA
EN EL SECTOR AGRÍCOLA E INDUSTRIAL EN PASCO

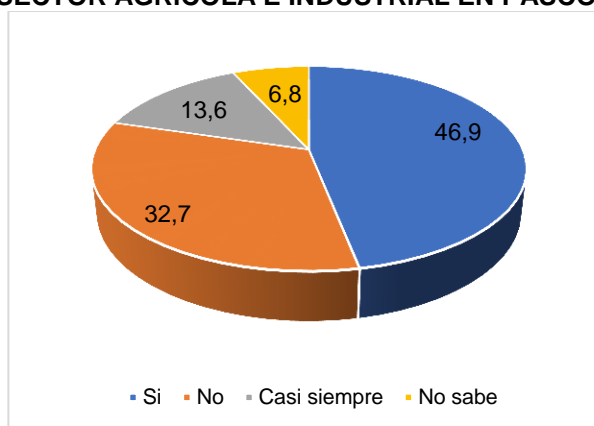

Al observar los resultados (Cuadro N° 4.7 y figura N° 4.7) se puede decir que el 46.9% (62 encuestados) dicen que en efecto ha existido un crecimiento en la parte agrícola (especialmente en el sector pecuario), el sector industrial ha crecido también sobre todo en industria de la construcción, el metal mecánico y el sector de las panaderías; sin embargo, este crecimiento ha sido limitado. Solo el 32.7% manifiesta que los sectores productivos enunciados no han crecido y que incluso ha disminuido por las constantes migraciones.

2. ¿Usted piensa que se ha incrementado los créditos o prestamos en los bancos y financieras para consumo privado, por parte de las empresas y las personas naturales?

OBJETIVO: La pregunta tiene el objetivo de hacernos conocer si los encuestados perciben que haya incrementado los créditos o prestamos en los bancos y financieras por parte de los clientes, que realmente son los que hacen el consumo privado. en la ciudad de Cerro de Pasco.

ANALISIS E INTERPRETACION: Los créditos financieros se han incrementado no solo en nuestra ciudad; sino esto viene sucediendo a nivel nacional, algunos analistas dicen que esto viene ocurriendo gracias a la estabilidad económica y al crecimiento de la producción en los últimos años; sin embargo, el exceso de créditos también trae problemas no solo en los consumidores sino también a los bancos pue se llenan de deudores que a veces corren el riesgo de no poder cancelar las deudas.

**CUADRO N° 4.8
USTED PIENSA QUE SE HA INCREMENTADO LOS CRÉDITOS EN LOS
BANCOS POR PARTE DE LOS CONSUMIDORES**

	FRECUENCIA	PORCENTAJE	% ACUMULATIVA
Si	66	50.0	50.0
No	48	36.3	86.3
Casi siempre	12	9.2	95.5
No sabe	06	4.5	100.0
TOTAL	132		

FUENTE: Elaboración propia con datos de las encuestas.

Al observar los resultados (Cuadro N° 4.8 y figura N° 4.8) se puede decir que el 50.0% dice que en efecto los créditos o prestamos se han incrementado en la ciudad de Cerro de Pasco, prueba de ello es que han aparecido

muchas microfinancieras, entre Coopac, Cajas Municipales de Ahorro y Crédito, etc. Todas ellas tienen clientes solicitando créditos, que en su mayoría son para inversiones en microempresas y para consumo personales (de las familias). Solo el 36.3% manifiestan que los créditos se mantienen como antes.

FIGURA Nº 4.8
USTED PIENSA QUE SE HA INCREMENTADO LOS CRÉDITOS EN LOS BANCOS POR PARTE DE LOS CONSUMIDORES

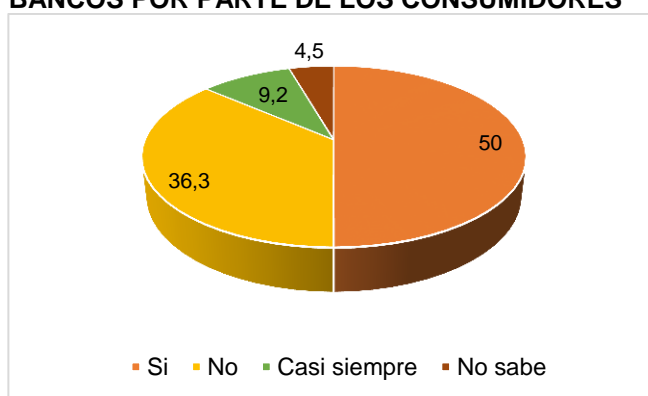

3. Usted piensa que el enfriamiento de la economía (caída de las exportaciones, del PIB), baja la potencialidad del consumo privado por parte de los consumidores.

OBJETIVO: La pregunta tiene el objetivo saber si las personas conocen a cerca del enfriamiento de la economía que trae consigo la caída del PIB, y como consecuencia de ello la caída del consumo privado de las familias y de sector empresarial.

ANÁLISIS E INTERPRETACION: La mayoría de analistas manifiestan que cualquier caída de la producción trae problemas de desempleo a nivel nacional y local. Un enfriamiento de la economía quiere decir que las empresas han dejado de producir, por problemas de

escasez de insumos, inestabilidad política, problemas de corrupción, etc. Si cae la producción, bajan los niveles de empleo, se carece de suficientes ingresos, la lógica es que el consumo interno disminuya.

Al observar los resultados (Cuadro N° 4.9 y figura N° 4.9) podemos afirmar que el 43.2% (57 encuestados), manifiestan que en efecto una caída de la producción así sea eventual trae como consecuencia la disminución del consumo privado, (pero también puede ocurrir, al contrario las dos variables se relacionan positivamente); ello porque trae a colación la disminución del empleo, la disminución de los ingresos; trayendo también inestabilidad económica. Sin embargo, un 31.1% dice que no trae mayores problemas el enfriamiento de la economía al consumo privado, porque las financieras y bancos siempre están solicitando créditos para el consumo.

CUADRO N° 4.9
USTED PIENSA QUE EL ENFRIAMIENTO DE LA ECONOMÍA
(CAÍDA DE LAS EXPORTACIONES DEL PIB), BAJA LA
POTENCIALIDAD DE DEL CONSUMO PRIVADO

	FRECUENCIA	PORCENTAJE	% ACUMULATIVA
Si	57	43.2	43.2
No	41	31.1	74.3
Casi siempre	18	13.6	87.9
No sabe	16	12.1	100.0
TOTAL	132		

FUENTE: Elaboración propia con datos de las encuestas.

FIGURA N° 4.9

USTED PIENSA QUE EL ENFRIAMIENTO DE LA ECONOMÍA (CAÍDA DE LAS EXPORTACIONES DEL PIB), BAJA LA POTENCIALIDAD DE DEL CONSUMO PRIVADO

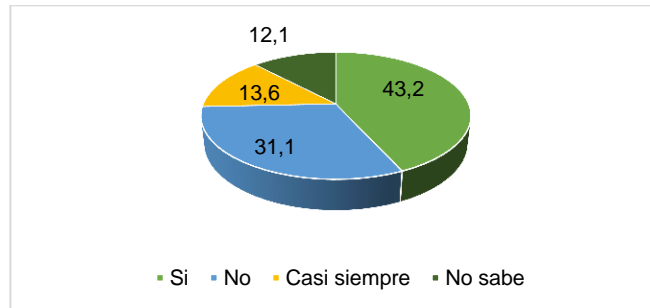

4.3 ANÁLISIS EXPLICATIVO Y CONTRASTACION DE HIPÓTESIS

4.3.1. PRUEBA DE LA HIPOTESIS 1 (H1)

HE₁: “La PEA ocupada y los créditos de consumo están en función del crecimiento de la producción y por tanto del Producto interno Bruto”

HE₀: “La PEA ocupada y los créditos de consumo no están en función del crecimiento de la producción y por tanto del Producto interno Bruto”

La función puede quedar de la siguiente manera:

**La PEA ocupada y los créditos de consumo = F
(crecimiento de la producción del decir del PIB)**

CUADRO N° 4.10

TRABAJADORES OCUPADOS Y SU RELACION CON EL PIB

AÑO	PEA	PEA OCUPADA: (Y)	PIB: (X)
2007	4385	4017	319693
2008	4411	4041	348923
2009	4514	4135	352584
2010	4704	4332	382380
2011	4781	4415	407052
2012	4712	4485	431273
2013	4885	4594	456449
2014	4917	4643	467433
2015	5019	4694	482890
2016	5124	4779	502341
2017	5208	4850	514927

FUENTE: cuadro elaborado con datos del INEI y las memorias del BCRP 2007-2017.

$$OCUPADOS_{it} = \beta_0 + B_1 PIB_{it} + \mu_{it}$$

$$OCUPADOS_{it} = 2606.97 + 0.0043525_{it} + \mu_{it}$$

regress OCUPADOS PIB

Source	SS	df	MS			
Model	843025.542	1	843025.542	Number of obs =	11	
Residual	12994.0948	9	1443.78831	F(1, 9) =	583.90	
Total	856019.636	10	85601.9636	Prob > F =	0.0000	
				R-squared =	0.9848	
				Adj R-squared =	0.9831	
				Root MSE =	37.997	

OCUPADOS	Coef.	Std. Err.	t	P> t	[95% Conf. Interval]	
PIB	.0043525	.0001801	24.16	0.000	.003945	.0047599
_cons	2606.97	77.25761	33.74	0.000	2432.201	2781.739

De la tabla podemos interpretar los siguientes: Primero la suma de cuadrados totales es de 856019.636 y la suma de cuadrados de OCUPADOS en soles es 843025.542 están explicadas por la regresión y 12994.0948 son los residuales. Si dividimos de 843025.542 / 856019.636 obtenemos una R² coeficiente de determinación igual a 0.9848 que indica la variabilidad en la variable OCUPADOS o que también significa la proporción total de OCUPADOS explicada por PIB.

La varianza residual es 1443.78831 y la varianza explicada por el modelo es 843025.542, ahora dividiendo una entre otra se encuentra una F = 583.90, esta F es estadísticamente significativa con 1 y 9 grados de libertad.

Segundo vienen los coeficientes de regresión la pendiente y la ordenada en el origen. La pendiente indica que por unidad más del PIB aumenta en 0.0043525 por el signo positivo y la ordenada en el origen es de 2606.97 es el valor de la variable OCUPADOS en soles. Dividiendo los coeficientes con sus respectivos errores de estándar se obtienen los cocientes t que sería 24.16 que es exactamente la raíz cuadrada de la F y por lo tanto tiene la misma significancia estadística, si sumamos y restamos aproximadamente dos veces el error estándar al coeficiente tendremos el intervalo de confianza.

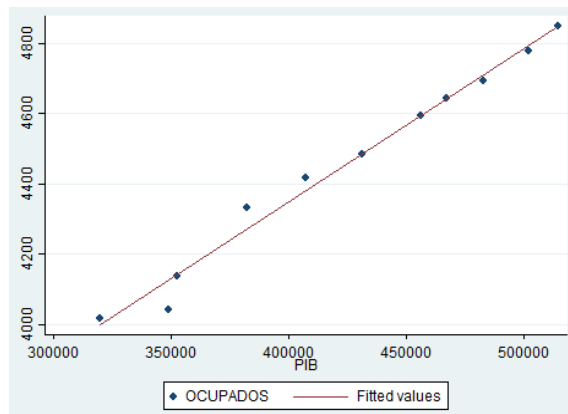

La figura nos muestra los puntos y la línea recta cuya ecuación sería la ordenada del origen que en nuestro caso sería de 2606.97 y la pendiente es de 0.0043525 por cada unidad de cambio que pasa de 300000 a 350000 y así sucesivamente hasta 500000, y la distancia entre la recta y cada valor se llama residual.

Y para ello se determinan los residuales y se comprueban si se tienen una distribución normal mediante el test de normalidad de kurtosis y tenemos el siguiente resultado.

```
. sktest r
```

Skewness/Kurtosis tests for Normality					
Variable	Obs	Pr(Skewness)	Pr(Kurtosis)	adj chi2(2)	Prob>chi2
r	11	0.1790	0.0527	5.32	0.0700

El resultado no nos da argumento de rechazar la hipótesis de normalidad, por el tamaño de muestra tiene poca potencia estadística.

Otra posibilidad es de realizar un gráfico de normalidad de la variable residuales.

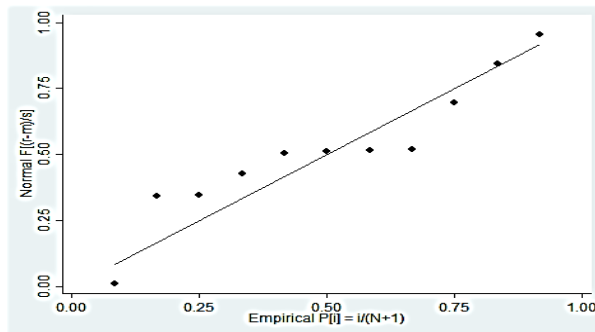

Cuanto más se pegan los puntos a la diagonal mas proxima será la distribución de estas variables en este caso la los residuales de la distribución normal aquí hay pequeñas desviaciones de la normalidad.

Concluyendo podemos mencionar que el modelo es significativo al 5 %, con un nivel de confianza del 95% y por lo tanto se rechaza la hipótesis nula (Error de tipo I).

4.3.2. PRUEBA DE LA HIPOTESIS 2 (H_2)

HE_2 : “El aumento de las inversiones y el aumento del empleo impactan positivamente sobre el consumo privado en el periodo de estudio”

HE_0 : “El aumento de las inversiones y el aumento del empleo impactan positivamente sobre el consumo privado en el periodo de estudio”

La función queda así:

El consumo privado = F (del aumento de las inversiones, y el aumento de las inversiones).

**CUADRO Nº 4.11
PRUEBA DE LA "JI" CUADRADA DE PEARSON DE LA HIPOTESIS 1**

		del aumento de las inversiones, y el aumento de empleo				TOTAL
		Si	No	Casi siempre	No sabe	
Existe el consumo privado	Si	28	18	12	0	58
	No	20	11	13	02	46
	Casi Siempre	05	14	05	01	25
	No sabe	01	0	00	02	3
	Total	54	43	30	5	132

FUENTE: Elaboración propia con datos de las encuestas.

Para probar la hipótesis planteada se ha procedido así:

1. Nuestra muestra es simple
2. La estadística de prueba está dada por una fórmula

Pruebas de frecuencias observadas

Trata de probar si los resultados a partir de una muestra tienen concordancia con los datos esperados.

$$x^2 = \sum \frac{(o-e)^2}{e}$$

Dónde: "0" es el valor observado para cada una de dos o más clases, y "e" es el valor esperado correspondiente.

Para evaluar esta expresión, primero hay que determinar el valor esperado para cada clase de individuos, de acuerdo al planteamiento de la hipótesis.

3. **Distribución de la estadística de prueba:** cuando H_0 es verdadera X^2 sigue una distribución aproximada de Ji cuadrada con $(4-1) (4-1) = 09$ grados de libertad.

4. **Regla de decisión:** a un nivel de significancia de 0.05, rechazar la hipótesis nula (H_0) si el valor calculado de χ^2 es mayor o igual a 16.92.
5. **Calculo de la estadística de pruebas.** Al desarrollar la formula tenemos:
Calculamos los valores teóricos para cada casilla. Es decir la frecuencia esperada (f_e)

$$(54 \cdot 58) / 132 = 23.7$$

$$(54 \cdot 46) / 132 = 18.8$$

$$(54 \cdot 25) / 132 = 10.2$$

$$(54 \cdot 3) / 132 = 1.2$$

$$(43 \cdot 58) / 132 = 18.9$$

$$(43 \cdot 46) / 132 = 15.0$$

$$(43 \cdot 25) / 132 = 8.1$$

$$(43 \cdot 3) / 132 = 0.9$$

$$(30 \cdot 58) / 132 = 13.2$$

$$(30 \cdot 46) / 132 = 10.5$$

$$(30 \cdot 25) / 132 = 5.7$$

$$(30 \cdot 3) / 132 = 0.7$$

$$(5 \cdot 58) / 132 = 2.2$$

$$(5 \cdot 46) / 132 = 1.7$$

$$(5 \cdot 25) / 132 = 0.9$$

$$(5 \cdot 3) / 132 = 0.1$$

Una vez obtenidos los valores teóricos, aplicamos la fórmula.

$$\chi^2 = \sum_{N=1}^H \sum_{N=1}^K \frac{(f_o - f_e)^2}{f_e}$$

Dónde:

X^2 = Valor estadístico de la Ji cuadrada

f_0 = frecuencia observada

f_e = frecuencia esperada

$$X^2 = (28-23.7)^2/23.7 + (8-18.6)^2/18.6 + (12-10.2)^2/10.2 + \dots + (0 - 1.7)^2/1.7 + (0 - 0.0)^2/0.9 + (2 - 0.1)^2/0.1 = 53.3$$

6. Decisión estadística:

Dado que $53,3 > 16.92$ se rechaza H_0 . Ello debido a que X^2_c (calculada) $> X^2_t$ (de la tabla) al nivel de 0.05 P; por este motivo se declara significativa y se concluye que sí hay relación positiva entre la variable dependiente: **el consumo privado en el periodo de estudio** con las variables independientes, **el aumento de las inversiones y el aumento del empleo.**

7. Decisión.

El estadístico calculado de 53.3 con 16 grados de libertad tiene una aceptable probabilidad y menor que 0.05, cayendo en el nivel de significancia. Por lo tanto, se acepta H_1 y se rechaza H_0 .

Existen relación significativa entre las frecuencias observadas, es decir entre la variable dependiente: **el consumo privado**, con las variables independientes: **el aumento de las inversiones y el aumento del empleo**

En conclusión, las variables independientes, el aumento de las inversiones y el aumento del empleo, determina el consumo privado.

4.3.3. PRUEBA DE LA HIPOTESIS 3 (H3)

HE₃: “En general el producto interno bruto depende del crecimiento del Consumo privado y las exportaciones netas, y las inversiones”

HE₀: “En general el producto interno bruto depende del crecimiento del Consumo privado y las exportaciones netas, y las inversiones”

La función de la hipótesis está dada por:

El Producto interno Bruto = f(IBF Privada)

**CUADRO N°4.12
LAS EXPORTACIONES NETAS RELACIONADO
CON EL CONSUMO PRIVADO
(Millones de soles a precios del 2007)**

AÑO	PIB (Y)	IBF PRIVADA (IBFPRIV)
2007	319693	61381
2008	348923	66993
2009	352584	61702
2010	382380	73035
2011	407052	77747
2012	431273	87980
2013	456449	95398
2014	467433	94889
2015	482890	94164
2016	502341	90421
2017	514927	88053

FUENTE: Cuadro elaborado con las memorias del BCRP-2007-2017, Lima.

$$PIB_i = \beta_0 + B_1 IBFPRIV_i + \mu_i$$

$$PIB_i = 55213.21 + 4.551209_i + \mu_i$$

. reg PIB IBFPRIV

Source	SS	df	MS	
Model	3.7040e+10	1	3.7040e+10	Number of obs = 11
Residual	7.4613e+09	9	829028392	F(1, 9) = 44.68
Total	4.4501e+10	10	4.4501e+09	Prob > F = 0.0001
				R-squared = 0.8323
				Adj R-squared = 0.8137
				Root MSE = 28793

PIB	Coef.	Std. Err.	t	P> t	[95% Conf. Interval]
IBFPRIV	4.551209	.6808891	6.68	0.000	3.010931 6.091487
_cons	55213.21	55877.75	0.99	0.349	-71191.04 181617.5

De la tabla podemos interpretar los siguientes: Primero la suma de cuadrados totales es de $4.4501e+10$ y la suma de cuadrados de PIB en soles es $3.7040e+10$ están explicadas por la regresión y $7.4613e+09$ son los residuales. Si dividimos de $3.7040e+10 / 4.451e+10$ obtenemos una R^2 coeficiente de determinación igual a 0.8323 que indica la variabilidad en la variable PIB o que también significa la proporción total del PIB explicada por el IBFPRIV.

La varianza residual es 829028392 y la varianza explicada por el modelo es $3.7040e+10$, ahora dividiendo una entre otra se encuentra una $F = 0.0001$, esta F es estadísticamente significativa con 1 y 9 grados de libertad.

Segundo vienen los coeficientes de regresión la pendiente y la ordenada en el origen. La pendiente indica que por unidad más del IBFRTIV aumenta en 4.551209 el PIB por el signo positivo y la ordenada en el origen es de 55213.21 es el valor de la variable PIB en soles. Dividiendo los coeficientes con sus respectivos errores de estándar se obtienen los cocientes t que sería 6.68 que es exactamente la raíz cuadrada de la F y por lo tanto tiene la misma significancia estadística, si sumamos y restamos aproximadamente dos veces el error estándar al coeficiente tendremos el intervalo de confianza.

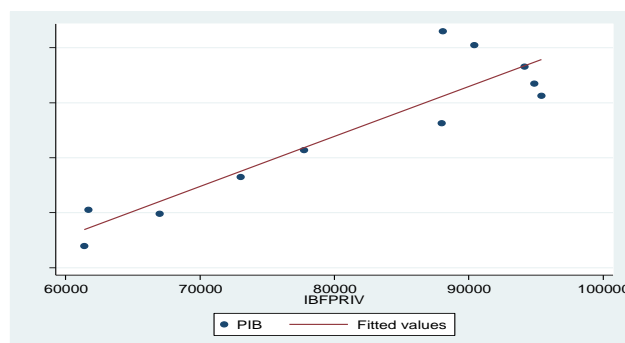

La figura nos muestra los puntos y la línea recta cuya ecuación sería la ordenada del origen que en nuestro caso sería de 55213.21 y la pendiente es de 4.551209 por cada unidad de cambio que

pasa de 60000 a 70000 y así sucesivamente hasta 100000, y la distancia entre la recta y cada valor se llama residual.

Y para ello se determinan los residuales y se comprueban si se tienen una distribución normal mediante el test de normalidad de kurtosis y tenemos el siguiente resultado.

```
. predict r, resid

. sktest r
```

Skewness/Kurtosis tests for Normality

Variable	Obs	Pr(Skewness)	Pr(Kurtosis)	adj chi2(2)	Prob>chi2
r	11	0.0811	0.3742	4.14	0.1264

El resultado no nos da argumento de rechazar la hipótesis de normalidad, por el tamaño de muestra tiene poca potencia estadística.

Otra posibilidad es de realizar un gráfico de normalidad de la variable residuales.

Pnorm r

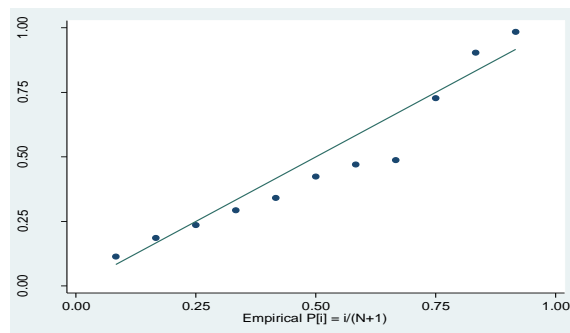

Cuanto más se pegan los puntos a la diagonal más próxima será la distribución de estas variables en este caso la los residuales de la distribución normal aquí hay pequeñas desviaciones de la normalidad.

Concluyendo podemos mencionar que el modelo es significativo al 5 %, con un nivel de confianza del 95% y por lo tanto se rechaza la hipótesis nula (Error de tipo I).

CONCLUSIONES

Podemos concluir que:

1. Los gastos de consumo de las familias están dados principalmente por los bienes duraderos, los bienes perecederos y los servicios, además este consumo puede disminuir básicamente por: pérdida en el poder adquisitivo de los salarios y por la caída del empleo privado, por el incremento de los incentivos al ahorro y aumento de la incertidumbre, por el cambio en la composición del gasto de los hogares y problemas de medición asociados a los cambios en los hábitos de consumo.
2. En el Perú el consumo privado representa más del 70% de la demanda y es clave para reactivar la economía. Lamentablemente este consumo ha venido disminuyendo en los últimos el año. En 2017 solo creció 2.5%, una de las cifras más bajas de los últimos años. Hay que tener en cuenta que para elevar el consumo se necesita aumentar los ingresos.
3. Según el Cuadro N° 1.1 el consumo privado ha ido disminuyendo a través de los años, como consecuencia de ello el PBI ha disminuido también, lo quiere decir que el consumo privado es una variable muy relevante casi determinante sobre el PIB, los otros son, la inversión pública, las exportaciones, etc.
4. Las causas por lo que el consumo puede disminuir son por la disminución del consumo privado y por la disminución de la renta disponible, por la caída de la renta permanente y por la disminución de la hipoteca del ciclo vital, por la disminución del efecto-riqueza y por el problema de la disminución del PIB que está relacionado con el consumo privado, por la caída del consumo privado afectan las importaciones, etc.
5. El alza de los precios de los bienes y servicios, es decir la inflación son factores directos que afectan el incremento del consumo interno.
6. La calidad y cantidad de producción y el incremento de las exportaciones son estímulos para el crecimiento del consumo privado y a la misma vez el incremento del PIB.

7. El aumento de los créditos bancarios y microfinancieras, propician el incremento del consumo de las personas trayendo solvencia productiva alentando el consumo privado.
8. El enfriamiento de la economía trae como consecuencia la disminución de la producción, del empleo, disminución de los ingresos y aumento de la pobreza.
9. Según la regresión del modelo (programa stata) en la primera hipótesis, se puede observar R- squared (R - cuadrada) tienen un coeficiente de 0.9848, lo que quiere decir que las variables de las hipótesis se relacionan positivamente, además lo confirma el Adj-R squared (R-cuadrada ajustada), tiene un coeficiente de 0.9831, confirmando así que **“la PEA ocupada y los créditos de consumo están en función del crecimiento de la producción y por tanto el PIB”**. Por otra parte, según el modelo las variables tienen alta significancia explicativa; pues en $P > |t|$; se tiene que: $0.000 < 0.005$, por ello se dice que las variables son altamente significativas.
10. En el programa “Ji cuadrada” que analiza la hipótesis 2, se puede observar que: Dado que $53,3 > 16.92$ se rechaza H_0 . Ello debido a que X^2_c (calculada) $> X^2_t$ (de la tabla) al nivel de 0.05 P; por este motivo se declara significativa y se concluye que, **sí hay relación positiva entre la variable dependiente: el consumo privado en el periodo de estudio con las variables independientes, el aumento de las inversiones y el aumento del empleo.**
11. Según la regresión del modelo (programa stata) en la tercera hipótesis, se puede observar R- squared (R - cuadrada) tienen un coeficiente de 0.8323, lo que quiere decir que las variables de las hipótesis se relacionan positivamente, además lo confirma el Adj-R squared (R-cuadrada ajustada), tiene un coeficiente de 0.8137, confirmando que **“el producto interno bruto depende del crecimiento del Consumo privado y las exportaciones netas, y las inversiones”**.

RECOMENDACIONES

Tenemos las siguientes recomendaciones:

1. Recomendamos al gobierno Central un sostenimiento del crecimiento del Producto Bruto Interno, aplicando correctamente los instrumentos de política económica por parte del gobierno central.
2. Recomendamos al gobierno central propiciar el consumo privado de las empresas y de las familias, mediante el incremento de los salarios y de la Remuneración Mínima Vital, y así hacer crecer la producción.
3. Recomendamos manejar correctamente las tasas de interés por parte del Banco Central de Reserva (BCRP), porque se necesita incentivar la inversión privada de las familias, como también propiciar el consumo privado.
4. Recomendamos a incentivar la producción no tradicional para incrementar las exportaciones netas, factor importante para hacer crecer el consumo interno y el PIB.
5. Recomendar al gobierno central Incentivar el consumo de las empresas privadas, mediante el estímulo de la producción, siendo así se incrementará el empleo.
6. Incentivar a los cuatro motores de la economía, como: las exportaciones, la inversión privada, la inversión pública y el consumo privado, para que de esta manera se mejore el crecimiento del Producto Interno Bruto.

BIBLIOGRAFIA

1. Arranz, M. (2010). "El consumo privado en los países de la OCDE: análisis comparativo y evolución temporal". Estudios Económicos de Desarrollo Internacional, Vol.3-2, pp.
2. AGUILAR, Giovanna (2014). Microcrédito y crecimiento regional en el Perú. Lima.
3. BANCO INTERNACIONAL DE RECONSTRUCCIÓN Y FOMENTO/BANCO MUNDIAL (2011). Perú en el umbral de una nueva era. Lima-Perú.
4. BLANCHARD Oliver, AMIGHINI Alessia (2012). MACROECONOMIA, Pearson educación, S.A Madrid.
5. CONCEJO NACIONAL DE LA COMPETITIVIDAD (2013). Índice de competitividad regional. Lima Perú.
6. Coronado, J. y Palmi, M. (2013), "La presión tributaria como determinante del consumo privado familiar y empresarial en el Perú, periodo 2001-I – 2012 I". Universidad Nacional de Ingeniería.
7. DORNBUSCH, Rudiger y Fischer, STANLEY (2013). Macroeconomía. México Ed. McGraw-Hill.
8. EFRAIN, E. Esteban (2009). Metodología de la investigación económica y social. Lima Editorial: San Marcos.
9. GONZALES, Efraín y Jorge TRELLES (2004). Divergencia y convergencia regional en el Perú: 1978-1992. Lima.
10. Hernández, M. (2005) "Servicios y Consumo Familiar: Análisis Regional de los Patrones de Consumo". Universidad de Granada: Editorial de la Universidad de Granada.

11. Hernández Sampieri y Fernández Collado (2010). Metodología de la investigación, McGraw Hill, quinta edición. México D.C
12. INEI (2017). Lima Perú
13. JIMENEZ, Félix (2003). Macroeconomía enfoques y modelos. Lima.
14. JIMENEZ, Félix (2006). MACROECONOMIA Enfoques y Modelos Tomo I, PUCP. Fondo Editorial, Lima Perú.
15. MARTÍNEZ, Alejandro (2004). Contribución de la Infraestructura en el Crecimiento del Estado de Querétaro de Arteaga 1994-2002, TESIS, Maestría en Desarrollo Regional, COLEF. Tijuana B.C.
16. MANKIW, Gregory (2014). Principios de ECONOMIA, cuarta edición, cuarta edición, Thomson, Madrid España.,
17. BCRP, Memorias (2007-2017). Lima Perú
18. Ochochoque, J. (2015) "Efectos de la renta real, tasa de inflación, tasa interés activa y liquidez monetaria sobre el consumo privado: período 1992-2013". Universidad Nacional del Altiplano.
19. ORDINOLA, José (2010). "Gasto Público y Crecimiento Económico. Perú 1970-2015". Lima.
20. SÁNCHEZ, Isaac (2004). Crecimiento económico, desigualdad y convergencia en las Regiones de México: 1940-2002, TESIS, Maestría en Economía Regional, Centro de investigaciones Socioeconómicas. Saltillo, Coahuila.
16. Torres L (2015). La Propensión Marginal a Consumir en el Perú. Universidad de santa María.
17. Zavaleta Contreras (2015). Influencia del ingreso disponible y las tasas de interés sobre el consumo privado

ANEXOS

ANEXO N° 01
UNIVERSIDAD NACIONAL DANIEL ALCIDES CARRIÓN
FACULTAD DE CIENCIAS ECONOMICAS Y CONTABLES
ESCUELA DE FORMACIÓN PROFESIONAL DE ECONOMÍA
INSTRUMENTOS DE RECOLECCIÓN DE DATOS

ENCUESTA

INSTRUCCIONES:

La presente encuesta tiene como objetivo recabar información relacionada con la investigación titulada: “**PERU: EL CRECIMIENTO ECONÓMICO Y SU RELACIÓN EL CONSUMO PRIVADO 2010-2017**”, Por lo que se solicita que las preguntas que a continuación se le presentan sean contestadas marcando un aspa (X), frente a la interrogante. De antemano les agradecemos su participación.

PREGUNTAS A LOS MIEMBROS DE LAS PRINCIPALES EMPRESAS DE LA PROVINCIA DE PASCO QUE REALIZAN CONSUMO Y PROPICIAN EL CRECIMIENTO DE LA ECONOMIA.

1. ¿Usted piensa que hay inversión privada en la provincia de Pasco?
 - Si
 - No
 - Casi siempre
 - No sabe

2. ¿Usted piensa que el consumo privado ha incrementado en los últimos años en la provincia de Pasco?
 - Si
 - No
 - Casi siempre
 - No sabe

3. ¿Usted piensa que se ha incrementado los créditos o prestamos en los bancos y financieras por parte de los consumidores?
 - Si
 - No
 - Casi siempre
 - No sabe

4. Usted piensa que el enfriamiento de la economía (caída de la producción o PIB), baja la potencialidad de del consumo privado por parte de los consumidores
- **Si**
 - **No**
 - **Casi siempre**
 - **No sabe**
5. ¿Usted tiene personal empleado en su establecimiento?
- **Si**
 - **No**
 - **Casi siempre**
 - **No sabe**
6. ¿Usted utiliza los bancos para solicitar créditos de consumo o para su empresa?
- **Si**
 - **No**
 - **Casi siempre**
 - **No sabe**
7. ¿Su empresa tiene toda la documentación de formalización para que exista legalmente y no tener problemas con las exigencias de la SUNAT?
- **Si**
 - **No**
 - **Casi siempre**
 - **No sabe**
8. ¿Usted piensa que hay inversión privada en la provincia de Pasco?
- **Si**
 - **No**
 - **Casi siempre**
 - **No sabe**
9. ¿Usted piensa que hay desempleo en la provincia de Pasco?
- **Si**
 - **No**

- **Casi siempre**
- **No sabe**

10. ¿Usted piensa que el consumo privado ha incrementado en los últimos años en la provincia de Pasco?

- **Si**
- **No**
- **Casi siempre**
- **No sabe**

11. ¿Usted piensa que hay crecimiento de la economía en el sector agrícola e industrial en Pasco?

- **Si**
- **No**
- **Casi siempre**
- **No sabe**

12. ¿Usted piensa que se ha incrementado los créditos o préstamos en los bancos y financieras para consumo privado, por parte de las empresas y las personas naturales?

- **Si**
- **No**
- **Casi siempre**
- **No sabe**

ANEXO N° 2

PRODUCTO INTERNO BRUTO

(Millones de soles a precios del 2007)

AÑO	PIB	% PIB	POBL. Miles	PIB. PERC. A prec. 2007)	% PIB PERC.	π	X (Mills.\$)	M (Mills. \$)	BC (Mills. \$)
2007	319693	8.5	28482	11224	7.3	3.9	28094	11591	8503
2008	348923	9.1	28807	12112	7.9	6.7	31018	28449	2569
2009	352584	1.0	29132	12103	-0.1	0.2	27071	21011	6060
2010	382380	8.5	29462	12979	7.2	2.1	35803	28815	6988
2011	407052	6.5	29798	13661	5.3	4.7	46376	37152	9224
2012	431273	6.0	30136	14311	4.8	2.6	47411	41018	6393
2013	456449	5.8	30475	14978	4.7	2.9	42861	42356	504
2014	467433	2.4	30814	15169	1.3	3.2	39533	41042	-1509
2015	482890	3.3	31152	15501	2.2	4.4	34414	37331	-2916
2016	502341	4.0	31493	15951	2.9	3.2	37020	35132	1888
2017	514927	2.5	31838	16173	1.4	2.8	44918	38652	6266

FUENTE: INEI y BCRP